



Loncin

wyłączny importer **BENYCO**

INSTRUKCJA OBSŁUGI

XWolf 700L **XWolf 700L**
I POCHODNE MODELE

PRZEDMOWA

Dziękujemy za zakup pojazdu ATV LX700AU. Niniejsza instrukcja zawiera ważne informacje dotyczące bezpieczeństwa. Dostarcza informacji o specjalnych technikach i umiejętnościach niezbędnych do jazdy tym pojazdem. Zawiera również szczegóły dotyczące obsługi i niezbędne procedury konserwacji.

System EVAP (system kontroli emisji oparów) – jeśli występuje.

Nie modyfikuj systemu EVAP. Modyfikacja jest naruszeniem przepisów. Upewnij się, że wszystkie przewody nie są zatkane lub załamane; w przeciwnym razie może to uszkodzić pompę paliwową lub uszkodzić zbiornik paliwa.

WAŻNA WSKAZÓWKA DOTYCZĄCA BEZPIECZEŃSTWA:

- ZWRÓĆ UWAGĘ NA ETYKIETY OSTRZEGAWCZE I OSTRZEGAWCZE NA TYM ATV.
- NALEŻY PRZECZYTAĆ, ZROZUMIEĆ I PRZESTRZEGAĆ WSZYSTKICH INSTRUKCJI I ŚRODKÓW BEZPIECZEŃSTWA ZAWARTYCH W TEJ INSTRUKCJI I NA WSZYSTKICH ETYKIETACH PRODUKTÓW. NIEPRZESTRZEGANIE ŚRODKÓW BEZPIECZEŃSTWA MOŻE SPOWODOWAĆ POWAŻNE OBRAŻENIA LUB ŚMIERĆ.
- GAZ WYDECHOWY SILNIKA Z TEGO PRODUKTU ZAWIERA TLENEK WĘGLA, KTÓRY JEST

ŚMIERTELNY I MOŻE POWODOWAĆ BÓLE GŁOWY, UTRATĘ ŚWIADOMOŚCI, A NAWET ŚMIERĆ.

- PRZECZYTAJ NINIEJSZĄ INSTRUKCJĘ PRZED PRZYSTĄPIENIEM DO UŻYTKOWANIA ATV. UPEWNIJ SIĘ, ŻE ZROZUMIAŁEŚ WSZYSTKO.
- OSOBOM PONIŻEJ 16 ROKU ŻYCIA NIE WOLNO OBSŁUGIWAĆ ATV LX700AU.
- NINIEJSZĄ INSTRUKCJĘ NALEŻY PRZECHOWYWAĆ W WODOODPORNEJ PLASTIKOWEJ TORBIE W SCHOWKU POJAZDU.
- NIEPRZESTRZEGANIE OSTRZEŻEŃ ZAWARTYCH W NINIEJSZEJ INSTRUKCJI MOŻE SPOWODOWAĆ POWAŻNE OBRAŻENIA LUB ŚMIERĆ.

WAŻNA INFORMACJA DLA RODZICÓW I DOROSŁYCH

- TEN ATV NIE JEST ZABAWKĄ.
- NALEŻY ZROZUMIEĆ INSTRUKCJE I OSTRZEŻENIA ZAWARTE W NINIEJSZEJ INSTRUKCJI ZANIM POZWOLISZ DZIECKU (POWYŻEJ 16 ROKU) JEŹDZIĆ NA TYM ATV. UPEWNIJ SIĘ, ŻE TWOJE DZIECKO ZROZUMIAŁO INSTRUKCJĘ I JEJ PRZESTRZEGA.
- NINIEJSZY ATV POWINIEN BYĆ OBSŁUGIWANY WYŁĄCZNIE POD BEZPOŚREDNIM NADZOREM OSÓB DOROSŁYCH.
- NIGDY NIE PRZEKRACZAJ SWOICH MOŻLIWOŚCI PODCZAS JAZDY.
- TEN ATV MOŻE BYĆ NIEBEZPIECZNY W OBSŁUDZE, NALEŻY UNIKAĆ NADMIERNEJ PRĘDKOŚCI,

UTWARDZONYCH POWIERZCHNI, OSTRYCH SKĘTÓW I NIERÓWNEGO TERENU.

- MŁODSZYM UŻYTKOWNIKOM DOROŚLI POWINNI USTAWIAĆ BLOKADĘ PRZEPUSTNICY NA WOLNE PRĘDKOŚCI.
- NIGDY NIE UŻYWAJ TEGO ATV W ZBYT NISKICH WARUNKACH OŚWIETLENIA.
- DZIECI RÓŻNIĄ SIĘ UMIEJĘTNOŚCIAMI. NIEKTÓRE DZIECI MOGĄ NIE BYĆ W STANIE BEZPIECZNIE OBSŁUGIWAĆ ATV. RODZICE POWINNI ZEZWOLIĆ NA JAZDĘ TYLKO JEŚLI UZNAJĄ, ŻE DZIECKO POSIADA MOŻLIWOŚĆ OBSŁUGI ATV.
- JEŚLI TWOJE DZIECKO NIE MA DOŚWIADCZENIA W JAZDZE ATV, POWINIEN ODBYĆ SZKOLENIE PRZED PRZYSTĄPIENIEM DO UŻYTKOWANIA.

Za każdym razem, gdy zobaczysz symbole pokazane poniżej, postępuj zgodnie z ich instrukcjami. Zawsze przestrzegaj zasad bezpiecznej obsługi i konserwacji.

OSTROŻNOŚĆ

⚠ OSTRZEŻENIE

RYZYKO

Nieprzestrzeżenie OSTRZEŻEŃ.

CO MOŻE SIĘ ZDARZYĆ

OSTRZEŻENIA określają specjalne instrukcje lub procedury, których nieprzestrzeżenie może spowodować poważne obrażenia lub śmierć.

JAK UNIKNĄĆ ZAGROŻENIA?

Przeczytaj uważnie wszystkie OSTRZEŻENIA zawarte w niniejszej instrukcji i dla własnego bezpieczeństwa należy ich przestrzegać.

Ten symbol ostrzegawczy oznacza specjalne instrukcje lub procedury, których nieprzestrzeżenie może spowodować uszkodzenie lub zniszczenie sprzętu.

NOTATKA

Ten symbol uwagi wskazuje miejsca szczególnie interesujące dla bardziej wydajnej i wygodnej obsługi.

NIEPRZESTRZEGANIE OSTRZEŻEŃ ZAWARTYCH W NINIEJSZEJ INSTRUKCJI MOŻE SPOWODOWAĆ POWAŻNE OBRAŻENIA LUB ŚMIERĆ.

⚠ OSTRZEŻENIE DLA ATV TYPU I

(I-osobowy pojazd)

**Niewłaściwe użytkowanie pojazdu może spowodować POWAŻNE
OBRAŻENIA LUB ŚMIERĆ**



ALWAYS USE
AN APPROVED
HELMET AND
PROTECTIVE
GEAR



NEVER USE
ON PUBLIC
ROADS



NEVER CARRY
PASSENGERS



NEVER USE
WITH DRUGS
OR ALCOHOL

 **OSTRZEŻENIE DLA ATV TYPU II**

(pojazd II-osobowy)

**Niewłaściwe użytkowanie pojazdu może spowodować POWAŻNE
OBRAŻENIA LUB ŚMIERĆ**



ALWAYS USE
AN APPROVED
HELMET AND
PROTECTIVE
GEAR



NEVER USE
ON PUBLIC
ROADS



NEVER CARRY
MORE THAN 1
PASSENGERS



NEVER USE
WITH DRUGS
OR ALCOHOL

Opisy poniżej

wyłączny

NIGDY:

- Działaj bez prowadź bez przeszkolenia lub instruktażu.
- Nie jedź na drogach publicznych. Może dojść do kolizji z innym pojazdem – w zależności od homologacji pojazdu.
- Unikaj jazdy z prędkością zbyt dużą dla swoich umiejętności lub warunków.
- Nie przewoź pasażerów; Quady typu I są przeznaczone tylko dla jednego pasażera.
- Nie używaj ALKOHOLU lub NARKOTYKÓW przed lub podczas prowadzenia tego pojazdu.

ZAWSZE:

- Unikaj utwardzonych powierzchni, które mogą niekorzystnie wpłynąć na obsługę i kontrolę.
- Stosuj odpowiednie techniki jazdy, aby uniknąć przewrócenia się pojazdu na wznórzach i nierównym terenie oraz podczas skręcania.
- Noś okulary ochronne, kask i odzież ochronną.

WAŻNA UWAGA

Jazda terenowa to wspaniały sport i mamy nadzieję, że Ci się spodoba.

Ten pojazd został zaprojektowany i wyprodukowany głównie do użytku w terenie. Prowadzenie tego pojazdu na jakiegokolwiek drodze publicznej, ulicy i autostradzie nie jest rekomendowane – możliwość jazdy po drogach publicznych określa homologacja pojazdu oraz przepisy kraju użytkowania.

Przeczytaj tę instrukcję dokładnie i w całości przed uruchomieniem swojego nowego ATV

Zawiera ona ważne informacje dotyczące bezpieczeństwa. Nigdy nie używaj tego ATV bez odpowiednich instrukcji. Początkujący powinien odbyć szkolenie przed rozpoczęciem obsługi tego pojazdu.

Nigdy nie pozwalaj na obsługę tego pojazdu ATV dzieciom poniżej 16 roku życia. Korzystanie z tego pojazdu ATV przez dzieci poniżej 16 roku życia może prowadzić do poważnych obrażeń lub śmierci dziecka. Nawet młodzież po 16 roku życia może nie mieć umiejętności, zdolności lub osądu potrzebnych do obsługi tego bezpieczeństwa ATV. Dlatego młodzież zaczynająca starsza niż 16 lat powinna być pod opieką dorosłych, nawet po ukończeniu kursu szkoleniowego.

Aby chronić swoje bezpieczeństwo, upewnij się, że korzystasz z pojazdu zgodnie z prawem, okazuj troskę o środowisko i szanuj prawa innych osób.

Niniejsza Instrukcja obsługi została przygotowana w celu zapoznania właściciela/operatora nowego pojazdu z różnymi elementami sterowania pojazdem, instrukcjami konserwacji i bezpiecznej obsługi. Jest niezbędny do prawidłowego użytkowania produktu.

Informacje zawarte w niniejszym dokumencie są aktualne w momencie publikacji. Jednak producent prowadzi politykę ciągłego ulepszania swoich produktów bez nakładania na siebie obowiązku instalowania ich na produktach wcześniej wyprodukowanych. Ze względu na zmiany mogą wystąpić pewne różnice między wytwarzanym produktem a opisami i/lub specyfikacjami w tym przewodniku. producent zastrzega sobie prawo do zaprzestania wprowadzania zmian w specyfikacji, projektach, funkcjach, modelach lub sprzęcie w dowolnym momencie bez zaciągania na siebie żadnych zobowiązań. Niniejsza Instrukcja obsługi powinna pozostać w pojeździe w momencie jego sprzedaży.

SPIS TREŚCI

INFORMACJE DOTYCZĄCE BEZPIECZEŃSTWA	
.....	1-1
LOKALIZACJA ETYKIET OSTRZEGAWCZYCH I	
SPECYFIKACYJNYCH	2-1
OPIS I IDENTYFIKACJA POJAZDU	3-1
Zapisy numeru identyfikacyjnego	3-1
Numer identyfikacyjny pojazdu	3-1
Opis części pojazdu	3-4
FUNKCJE STEROWANIA	4-1
Zapalniczka.....	4-1
Wyłącznik główny	4-2
Przełączniki na kierownicy	4-12
Sterowanie (prawa strona)	4-15
Pedał hamulca.....	4-23

Kontrola poziomu płynu w zbiorniku	
hamulca nożnego	4-23
Bagażniki przednie i tylne.....	4-24
Kurek paliwa.....	4-25
Zbiornik paliwa.....	4-26
Siedzenie	4-32
Dźwignia wyboru jazdy.....	4-34
Gniazdo zasilania i gniazdo USB	4-35
KONTROLE PRZED URUCHOMIENIEM	5-1
Lista kontrolna przed jazdą.....	5-1
Hamulce	5-7
Paliwo.....	5-8
Olej silnikowy	5-8
Przełączniki.....	5-9

Złącza i łączniki.....	5-9	Nigdy nie przekraczaj podanej ładowności tego pojazdu ATV.....	7-9
Opony	5-9	Podczas jazdy	7-10
JAZDA	6	System wydechowy.....	7-11
Rozruch zimnego silnika.....	6-1	Uważaj, gdzie jeździsz.....	7-12
Napędy	6	Skręcanie ATV.....	7-16
Aby zacząć jazdę	6-3	Jazda pod górę	7-18
Aby zwolnić:.....	6-5	Jazda w dół.....	7-21
Docieranie silnika.....	6-7	Jazda po zboczu.....	7-23
Parking	6-7	Przeprawa przez płytką wodę	7-25
Przewożenie bagażu.....	6-7	Jazda po trudnym terenie	7-26
JAZDA ATV	7-1	Poślizg i uślizg.....	7-26
Bezpieczeństwo kierowcy	7-1	Co zrobić, jeśli	7-27
Poznaj swój ATV przed jazdą	7-2	Co robić	7-27
Jedź ostrożnie i rozsądnie	7-2	KONSERWACJA OKRESOWA I REGULACJA.....	8-1
Strój.....	7-3	Instrukcja obsługi i zestaw narzędzi	8-1
Kontrole przed jazdą	7-6	Schemat okresowej konserwacji układu	
Bagaż i akcesoria.....	7-8		

kontroli emisji	8-2	Hamulce	8-39
Ogólna tabela konserwacji i smarowania	8-5	Kontrola i smarowanie linek.....	8-43
Olej silnikowy.....	8-11	Demontaż koła	8-43
Olej przekładni końcowej.....	8-16	Instalacja koła.....	8-43
System chłodzenia	8-19	Uzupełnianie płynu w akumulatorze.	8-44
Sprawdzanie świecy	8-24	Wymiana bezpiecznika.....	8-44
Aby sprawdzić świecę zapłonową	8-25	Wykresy rozwiązywania problemów.	8-45
Aby zainstalować świecę zapłonową .	8-26	CZYSZCZENIE I PRZECHOWYWANIE.....	9-1
Czyszczenie filtra powietrza	8-27	Czyszczenie.....	9-1
Regulacja gaźnika (wersja gaźnikowa).....	8-31	Magazynowanie	9-2
Regulacja prędkości biegu jałowego ..	8-31	SPECYFIKACJA.....	10
Regulacja luzu zaworowego.....	8-32		
Łapacz iskier	8-32		
Dźwignia zmiany biegów.....	8-35		
Przekładnia z napędem pasowym (CVT)	8-37		

INFORMACJE DOTYCZĄCE BEZPIECZEŃSTWA

ATV NIE JEST ZABAWKĄ I MOŻE BYĆ NIEBEZPIECZNE W OBSŁUDZE. ATV prowadzi się inaczej niż inne pojazdy, w tym motocykl i samochody. Kolidzja lub dachowanie może nastąpić szybko, nawet podczas rutynowych manewrów, takich jak skręcanie i jazda po wzniesieniach lub przez przeszkody, jeśli nie podejmiesz odpowiednich środków ostrożności.

Jeśli nie zastosujesz się do poniższych instrukcji, może dojść do POWAŻNYCH OBRAŻEŃ LUB ŚMIERCI:

- Przeczytaj uważnie niniejszą instrukcję i wszystkie etykiety oraz postępuj zgodnie z opisanymi procedurami obsługi.
- Nigdy nie używaj ATV bez odpowiednich instrukcji. Weź udział w szkoleniu. Początkujący powinni przejść szkolenie instruktora.
- Nigdy nie pozwalaj dziecku w wieku poniżej 16 lat obsługiwać ATV i nigdy nie pozwalaj na korzystanie z ATV przez dziecko, które nie jest w stanie bezpiecznie nim obsługiwać.
- Nigdy nie przewoź pasażera na ATV – w wersji jednoosobowej.
- Unikaj jazdy ATV na drodze publicznej.
- Nigdy nie spożywaj alkoholu ani narkotyków przed lub w trakcie obsługi tego pojazdu ATV.
- Nigdy nie używaj ATV bez założonego homologowanego kasku motocyklowego, który jest

odpowiednio dopasowany. Powinieneś również nosić ochronę oczu (osłonę twarzy lub gogle), rękawiczki, buty, koszulę z długimi rękawami lub kurtkę i długie spodnie.

- Zawsze unikaj prowadzenia pojazdu ATV na jakichkolwiek utwardzonych nawierzchniach, w tym na podjazdach, chodnikach, ulicach i parkingach.
- Zawsze jeźdź powoli i zachowaj szczególną ostrożność podczas pracy w nieznanym terenie. Zawsze zwracaj uwagę na zmieniające się warunki terenowe podczas obsługi pojazdu ATV.
- Zawsze postępuj zgodnie z procedurami zawracania opisanymi w niniejszej instrukcji. Poćwicz skręcanie przy niskich prędkościach, zanim spróbujesz skręcać z większą prędkością. Nie skręcaj z nadmierną prędkością.
- Nigdy nie jeździj na nadmiernie nierównym, śliskim lub luźnym terenie, dopóki nie nauczysz się i nie przećwiczysz umiejętności niezbędnych do kontrolowania ATV na takim terenie. Zawsze bądź szczególnie ostrożny na tego rodzaju terenie.
- Podczas pracy zawsze trzymaj obie ręce na kierownicy i obie stopy na podnóżkach pojazdu ATV.
- Zawsze sprawdzaj swój pojazd ATV za każdym razem, gdy go używasz, aby upewnić się, że jest w bezpiecznym stanie. Zawsze postępuj zgodnie z procedurami i harmonogramami kontroli i konserwacji opisanymi w niniejszej instrukcji.
- Nigdy nie próbuj jechać na tylnych kołach, skakać ani wykonywać innych wyczynów kaskaderskich.

-
- Nigdy nie poruszaj się z prędkością zbyt dużą dla swoich umiejętności lub warunków. Zawsze jedź z prędkością odpowiednią dla terenu, widoczności i warunków pracy oraz Twojego doświadczenia.
 - Nigdy nie przekraczaj podanej ładowności pojazdu ATV. Ładunek powinien być odpowiednio rozłożony i bezpiecznie przymocowany. Zmniejsz prędkość i postępuj zgodnie z instrukcjami zawartymi w tej instrukcji, aby przewozić ładunek lub ciągnąć przyczepę. Zachowaj większą odległość/dystans do skutecznego hamowania.
 - Nigdy nie modyfikuj ATV poprzez nieprawidłową instalację lub użycie akcesoriów.
 - Nigdy nie używaj ATV na wzgórzach zbyt stromych dla ATV lub dla Twoich możliwości. Ćwicz na mniejszych wzniesieniach, zanim spróbujesz większych.
 - Zawsze postępuj zgodnie z odpowiednimi procedurami dotyczącymi wjazdu się na wzgórza, jak opisano w niniejszej instrukcji. Dokładnie sprawdź teren, zanim zaczniesz podjeżdżać pod górę. Nigdy nie wjeżdżaj na wzgórza o zbyt śliskiej lub luźnej nawierzchni. Przesuń swoją wagę do przodu. Nigdy nie otwieraj gwałtownie przepustnicy ani nie wykonuj nagłych zmian biegów. Nigdy nie przejeżdżaj przez szczyt wzgórza z dużą prędkością.
 - Zawsze używaj opon w rozmiarze i typie określonym w niniejszej instrukcji. Zawsze utrzymuj prawidłowe ciśnienie w oponach, jak opisano w niniejszej instrukcji.
 - Nigdy nie próbuj przejeżdżać nad dużymi przeszkodami, takimi jak duże skały lub powalone

drzewa. Podczas przejeżdżania nad przeszkodami zawsze postępuj zgodnie z procedurami opisanymi w niniejszej instrukcji.

- Zawsze stosuj odpowiednie procedury, jeśli zatrzymasz się lub stoczysz do tyłu podczas jazdy na wzgórzu. Aby uniknąć przeciągnięcia, używaj odpowiedniego biegu i utrzymuj stałą prędkość podczas pokonywania wzniesienia. Jeśli zatrzymasz się lub stoczysz do tyłu, postępuj zgodnie ze specjalną procedurą hamowania opisaną w tej instrukcji. Zsiadaj po stronie pod górę lub z boku, jeśli pojazd jest skierowany prosto pod górę. Obróć pojazd ATV i dosiądź go ponownie, postępuj zgodnie z procedurą opisaną w niniejszej instrukcji.
- Zawsze bądź ostrożny podczas poślizgu lub uślizgu. Naucz się bezpiecznie kontrolować poślizg lub ślizganie się, ćwicząc przy niskich prędkościach i na równym, gładkim terenie. Na wyjątkowo śliskiej nawierzchni, takiej jak lód, jedź powoli i bądź bardzo ostrożny, aby zmniejszyć ryzyko poślizgu lub wyślizgnięcia się pojazdu spod kontroli
- Nigdy nie używaj ATV w szybko płynącej wodzie lub w wodzie głębszej niż zalecana w tej instrukcji. Pamiętaj, że mokre hamulce mogą mieć zmniejszoną zdolność hamowania. Sprawdź hamulce po wyjeździe z wody. Jeśli to konieczne, zahamuj kilka razy, aby tarcie wysuszyło okładziny hamulcowe.
- Zawsze postępuj zgodnie z odpowiednimi procedurami zjeżdżania ze wzniesień i hamowania na wzniesieniach, zgodnie z opisem w niniejszej instrukcji. Dokładnie sprawdź teren przed

zjazdem ze wzgórza. Przesuń swoją wagę do tyłu. Nigdy nie zjeżdżaj ze wzgórza z dużą prędkością. Unikaj zjeżdżania ze wzgórza pod kątem, który spowoduje, że pojazd ATV przechyli się ostro na jedną stronę. Tam, gdzie to możliwe, zjedź prosto w dół ze wzgórza.

- Zawsze postępuj zgodnie z odpowiednimi procedurami przekraczania zbocza wzgórza, jak opisano w niniejszej instrukcji. Unikaj wzniesień o zbyt śliskiej lub luźnej nawierzchni. Przenieś swoją wagę na górę ATV. Nigdy nie próbuj zawracać ATV na jakimkolwiek wzniesieniu, dopóki nie opanujesz techniki zawracania opisanej w tej instrukcji na równym podłożu. Jeśli to możliwe, unikaj przekraczania zbocza stromego wzgórza.
- Zawsze sprawdzaj, czy nie ma przeszkód przed rozpoczęciem pracy w nowym obszarze



LOTUS BENLYCO
wyłączny importer

OSTRZEŻENIE

POTENCJALNE NIEBEZPIECZEŃSTWO

Prowadzenie tego pojazdu bez odpowiedniej instrukcji.

CO MOŻE SIĘ ZDARZYĆ

Ryzyko wypadku jest znacznie większe, jeśli kierowca nie wie, jak prawidłowo obsługiwać pojazd w różnych sytuacjach i na różnych rodzajach terenu.

JAK UNIKNĄĆ ZAGROŻENIA?

Początkujący i niedoświadczeni kierowcy powinni ukończyć szkolenie.

Następnie powinni regularnie ćwiczyć umiejętności nabyte podczas kursu oraz techniki operacyjne opisane w niniejszej instrukcji.

Aby uzyskać więcej informacji o szkoleniu, skontaktuj się z autoryzowanym sprzedawcą.

OSTRZEŻENIE

POTENCJALNE NIEBEZPIECZEŃSTWO

Niewłaściwe obchodzenie się z benzyną.

CO MOŻE SIĘ ZDARZYĆ

Benzyna może się zapalić i możesz się poparzyć.

JAK UNIKNĄĆ ZAGROŻENIA?

Zawsze wyłączaj silnik na czas tankowania. Nie tankuj bezpośrednio po zgaszeniu silnika i jest nadal bardzo gorący. Nie rozlewać benzyny na tłumik/rurę wydechową lub silnik podczas tankowania. Nigdy nie uzupełniaj paliwa podczas palenia lub w pobliżu iskier, otwartego ognia lub innych źródeł zapłonu, takich jak lampki kontrolne suszarek do ubrań lub podgrzewacze wody.

Podczas transportu ATV w innym pojeździe upewnij się, że jest on ustawiony pionowo, a zawór paliwa jest w pozycji „OFF”. W przeciwnym razie benzyna może wyciekać ze zbiornika paliwa lub gaźnika.

CO MOŻE SIĘ ZDARZYĆ

Benzyna jest trująca i może powodować obrażenia.

JAK UNIKNĄĆ ZAGROŻEŃ?

Jeśli połkniesz trochę benzyny, wdychasz dużo oparów benzyny lub dostaniesz trochę benzyny do oczu, natychmiast skontaktuj się z lekarzem. Jeśli benzyna rozleje się na skórę, natychmiast przemyj ją wodą i mydłem. Jeśli benzyna wyleje się na ubranie, natychmiast zmień ubranie.

⚠ OSTRZEŻENIE

POTENCJALNE NIEBEZPIECZEŃSTWO

Nieprawidłowa jazda na biegu wstecznym.

CO MOŻE SIĘ ZDARZYĆ

Możesz uderzyć w przeszkodę lub osobę za pojazdem, powodując poważne obrażenia.

JAK UNIKNĄĆ ZAGROŻENIA?

Po wybraniu biegu wstecznego upewnij się, że za pojazdem nie ma żadnych przeszkód ani ludzi. Kiedy można bezpiecznie kontynuować, jedź powoli. W modelach dwu osobowych należy wziąć pod uwagę, że pasażer może zasłonić widok.

⚠ OSTRZEŻENIE

POTENCJALNE NIEBEZPIECZEŃSTWO

Uruchamianie lub eksploatacja silnika w zamkniętym pomieszczeniu.

CO MOŻE SIĘ ZDARZYĆ

Dym spalinowy jest trujący i w krótkim czasie może spowodować utratę przytomności i śmierć.

JAK UNIKNĄĆ ZAGROŻENIA?

Zawsze uruchamiaj i używaj swojego ATV w miejscu z odpowiednią wentylacją

OSTRZEŻENIE

POTENCJALNE NIEBEZPIECZEŃSTWO

Prowadzenie tego pojazdu przez głęboką lub szybko płynącą wodę.

CO MOŻE SIĘ ZDARZYĆ

Opony mogą unosić się, powodując utratę przyczepności i utratę kontroli, co może prowadzić na wypadek

JAK UNIKNĄĆ ZAGROŻENIA?

Nigdy nie używaj tego pojazdu w szybko płynącej wodzie lub na głębokiej wodzie.

Sprawdź głębokość i prąd wody, zanim spróbujesz przekroczyć jakąkolwiek wodę. Woda nie powinna przekraczać wysokości podnóżków.

Pamiętaj, że mokre hamulce mogą mieć zmniejszoną zdolność hamowania. Sprawdź hamulce po wyjściu z wody. Jeśli to konieczne, zahamuj kilka razy aby je wysuszyć.

OSTRZEŻENIE

POTENCJALNE NIEBEZPIECZEŃSTWO

Przeciążenie tego pojazdu, nieprawidłowe przewożenie lub holowanie ładunku.

CO MOŻE SIĘ ZDARZYĆ

Może spowodować zmiany w prowadzeniu pojazdu, które mogą prowadzić do wypadku.

JAK UNIKNĄĆ ZAGROŻENIA?

Nigdy nie przekraczaj podanej ładowności dla tego pojazdu, łącznie z kierowcą oraz innymi ładunkami i dodatkowymi akcesoriami.

Ładunek powinien być odpowiednio rozłożony i bezpiecznie przymocowany.

Zmniejsz prędkość podczas przewożenia ładunku lub ciągnięcia przyczepy. Zachowaj większą odległość do hamowania.

Zawsze postępuj zgodnie z instrukcjami zawartymi w niniejszej Instrukcji dotyczącymi przewożenia ładunku lub ciągnięcia przyczepy.

LOKALIZACJA ETYKIET OSTRZEGAWCZYCH I SPECYFIKACYJNYCH

Wszystkie etykiety ostrzegawcze, które znajdują się na Twoim pojeździe, są tutaj pokazane i omówione. Przeczytaj etykiety na swoim pojeździe i dokładnie je zrozum. Zawierają one informacje, które są ważne dla Twojego bezpieczeństwa oraz bezpieczeństwa każdej innej osoby, która może obsługiwać Twój pojazd. Dlatego bardzo ważne jest, aby wszystkie etykiety ostrzegawcze znajdowały się na pojeździe w pokazanych miejscach. Jeśli brakuje jakiegokolwiek etykiety, jest ona uszkodzona lub zużyta, poproś sprzedawcę o wymianę i zainstaluj ją we właściwej pozycji.

NOTATKA

- Przykładowe etykiety ostrzegawcze w tej sekcji zawierają numery części, które pomogą Tobie i Twojemu dealerowi uzyskać prawidłową naklejkę na wymianę.
- Odwołaj się do rzeczywistej etykiety pojazdu, aby uzyskać naklejkę specyficzną dla Twojego modelu.

① RODZAJI (jednoosobowy) – wiek

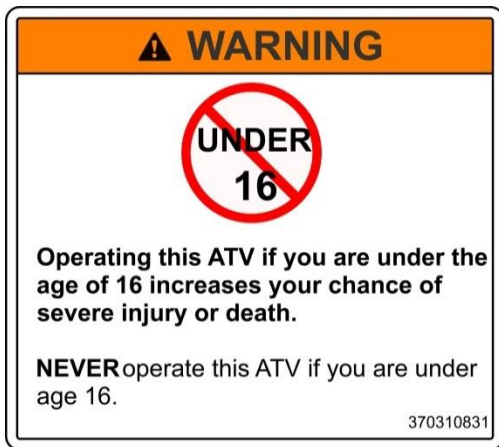

TYP II (dwuosobowy) - wiek

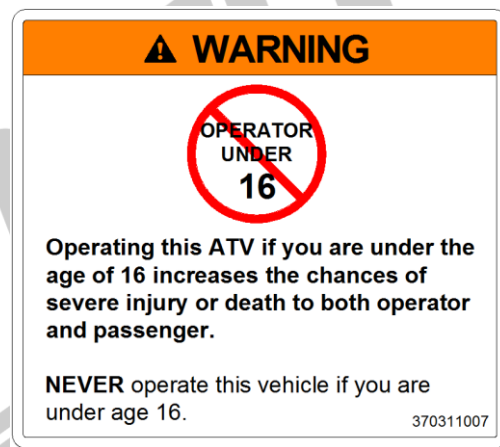

② Ładowność bagażnika

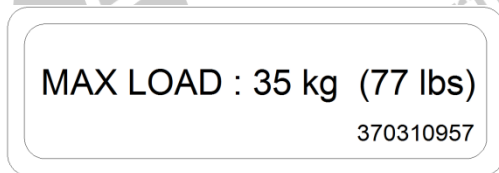

③ Ładowność bagażnika

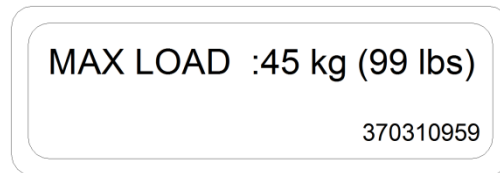

4. TYP I – ostrzeżenia ogólne

⚠ WARNING

Improper ATV use can result in SEVERE INJURY or DEATH



ALWAYS USE AN APPROVED HELMET AND PROTECTIVE GEAR	NEVER USE ON PUBLIC ROADS	NEVER CARRY PASSENGERS	NEVER USE WITH DRUGS OR ALCOHOL
---	---------------------------------	---------------------------	---------------------------------------

NEVER operate:

- without proper training or instruction.
- at speeds too fast for your skills or the conditions.
- on public roads-a collision can occur with another vehicle.
- with a passenger-passengers affect balance and steering and increase risk of losing control.

ALWAYS:

- use proper riding techniques to avoid vehicle overturns on hills and rough terrain and in turns.
- avoid paved surfaces-pavement may seriously affect handling and control.

**LOCATE AND READ OWNER'S MANUAL
FOLLOW ALL INSTRUCTIONS AND WARNINGS.**

370310828

TYP II – ostrzeżenia ogólne

⚠ WARNING

Improper ATV use can result in SEVERE INJURY or DEATH



ALWAYS USE AN APPROVED HELMET AND PROTECTIVE GEAR	NEVER USE ON PUBLIC ROADS	NEVER CARRY MORE THAN 1 PASSENGERS	NEVER USE WITH DRUGS OR ALCOHOL
---	---------------------------------	--	---------------------------------------

NEVER operate:

- without proper training or instruction.
- at speeds too fast for your skills or the conditions.
- on public roads-a collision can occur with another vehicle.
- with a passenger-passengers affect balance and steering and increase risk of losing control.

ALWAYS:

- use proper riding techniques to avoid vehicle overturns on hills and rough terrain and in turns.
- avoid paved surfaces-pavement may seriously affect handling and control.
- reduce speed and use extra caution at all times when carrying a passenger-dismount passenger when conditions require.
- make sure passenger reads and understands this label and passenger safety label.

**LOCATE AND READ OWNER'S MANUAL
FOLLOW ALL INSTRUCTIONS AND WARNING S.**

370310956

⑤ TYP I - Zakaz jazdy z pasażerem



TYP II – Jazda z nadmierną ilością pasażerów,
zakaz stosowania używek



⑥ TYP I - ciśnienie w oponach

⚠ WARNING

Improper tire pressure or overloading can cause loss of control.

Loss of control can result in severe injury or death.

- Cold tire pressure:
Front: 6.5 psi (45kPa)
Rear : 6.5 psi (45kPa)
- Maximum weight capacity:340 lbs.
(155 kg)

370311050

TYP II- ciśnienie w oponach

⚠ WARNING

Improper tire pressure or overloading can cause loss of control.

Loss of control can result in severe injury or death.

- Cold tire pressure:
Front: 6.5 psi (45kPa)
Rear : 6.5 psi (45kPa)
- Maximum weight capacity:507 lbs.
(230 kg)

370310960

⑦ TYP I - Pasek napędowy CVT

IMPORTANT DRIVE BELT INFORMATION

Neglect, abuse, or failure to maintain the transmission can result in belt damage and failure.

Inspection of the transmission drive belt is required at least every 2000 km (1200 mi) or year of use whichever comes first, since drive belts wear with normal use.

More frequent inspection is necessary if the vehicle is subjected to hard usage. If excessive belt slippage occurs, do not ride the vehicle until damaged components are repaired, Refer to your Owner's Manual.

370310833

⑧ TYP II - Ciężar przyczepy/obciążenie haka

⚠ WARNING

Improperly loading a trailer may cause loss of control. Evenly balance the load .

- Maximum towing weight

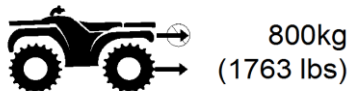

- Maximum tongue weight



370310976

⑨ Sprawdzaj olej co 500 km

NOTICE

Check engine oil every 500 kilometers.

370310962

⑩ Informacja o konieczności zatrzymania pojazdu przy zmianie biegu

NOTICE

Vehicle must be stopped before shifting transmission. Shifting while moving may result in transmission damage.

370310834

⑪ ostrzeżenie o trudności prowadzenia pojazdu z blokadą dyfra

⚠ WARNING

Turning the vehicle in 4WD-LOCK ("DIFF.LOCK") takes more effort.

Operate at a slow speed and allow extra time and distance for maneuvers to avoid loss of control.

370310961

⑫ Zakaz ciągnięcia ładunków elementami pojazdu innymi niż hak

⚠ WARNING

NEVER attach here or on the luggage rack to pull a load.

This can cause the vehicle to tip over. ALWAYS use the trailer hitch or the recovery hook to pull a load.

370310977

OPIS I IDENTYFIKACJA POJAZDU

Zapisy numeru identyfikacyjnego

Zapisz numer identyfikacyjny pojazdu i numer silnika w poniższych polach, aby uzyskać pomoc podczas zamawiania części zamiennych u dealera lub w celach informacyjnych w przypadku kradzieży pojazdu ATV.

1. Numer identyfikacyjny pojazdu:

2. Numer silnika

Numer identyfikacyjny pojazdu

Numer identyfikacyjny pojazdu jest wybity w ramie. Ten numer identyfikacyjny pojazdu służy do identyfikacji pojazdu ATV.

Numer silnika ① jest wybity po lewej stronie obudowy silnika pod cylindrem.

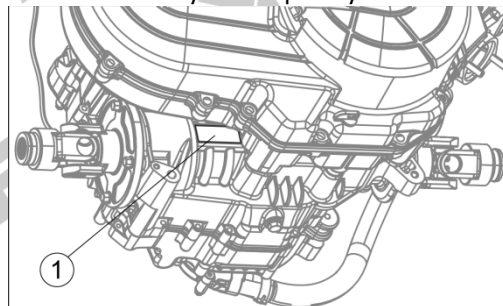

Numer ramy ① jest wybity na prawej bocznej ramie między tylnymi kołami.

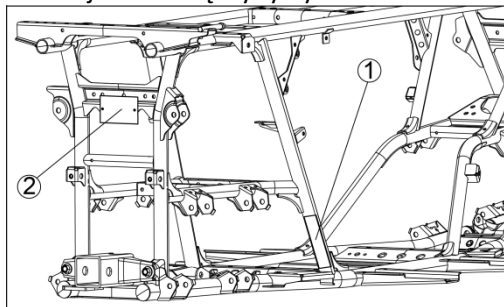

Numer VIN ② znajduje się w prawym górnym rogu za ramą.

(1) Tabliczka - jeśli jest na wyposażeniu

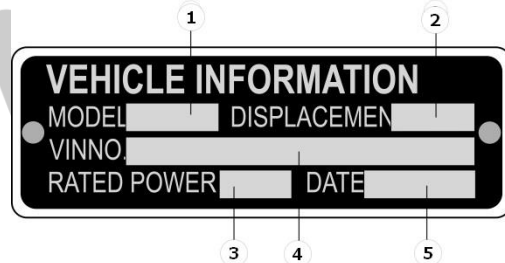

1. Typ pojazdu
2. Pojemność silnika
3. Moc znamionowa
4. VIN
5. Data produkcji

(2) Jeśli jest na wyposażeniu

CHONGQING LONGCIN MOTOR CO., LTD.			
T ###			
e9*167/2013*####			
[Blank]			
### kg			
A-1 : ### kg			
A-2 : ### kg			
	T-1	T-2	T-3
B-1	###kg		
B-2			

1: Kategoria2: Numer homologacji typu3: VIN4:
Dopuszczalna maksymalna masa całkowita
(szacunkowa) pojazdu5-6: Dopuszczalna
maksymalna masa (szacunkowa) na ośB-1:
Dopuszczalna masa holowana w tylnym punkcie
sprzęgu; nie hamowana przyczepa

Opis części pojazdu

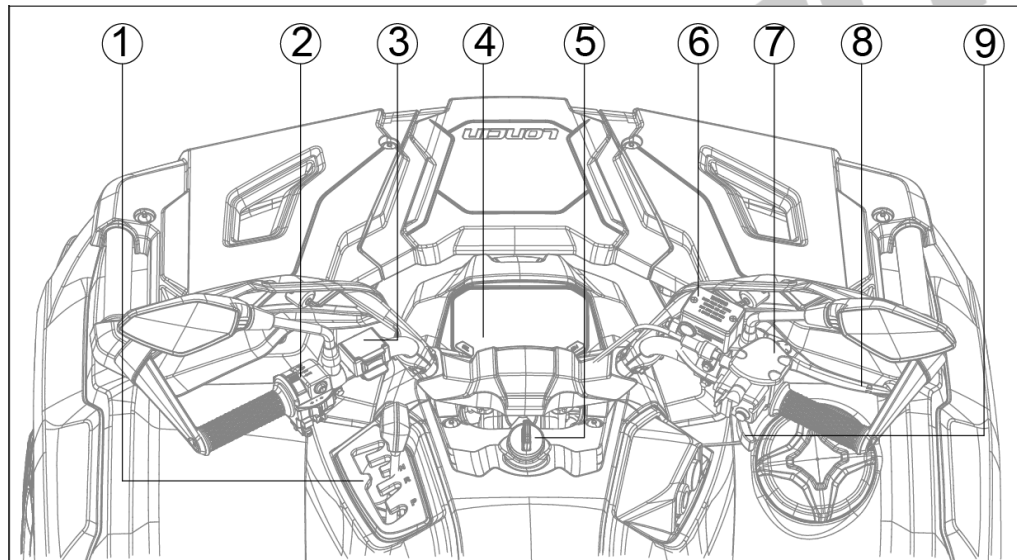

① Dźwignia wyboru jazdy

② Przetaczniki na kierownicy

③ Wciągarka - włącznik kontrolera

④ Licznik wielofunkcyjny

⑤ Wyłącznik główny - stacyjka

⑥ Zbiornik hamulca przedniego

⑦ Ogranicznik przepustnicy

⑧ Dźwignia hamulca przedniego

⑨ Dźwignia przepustnicy

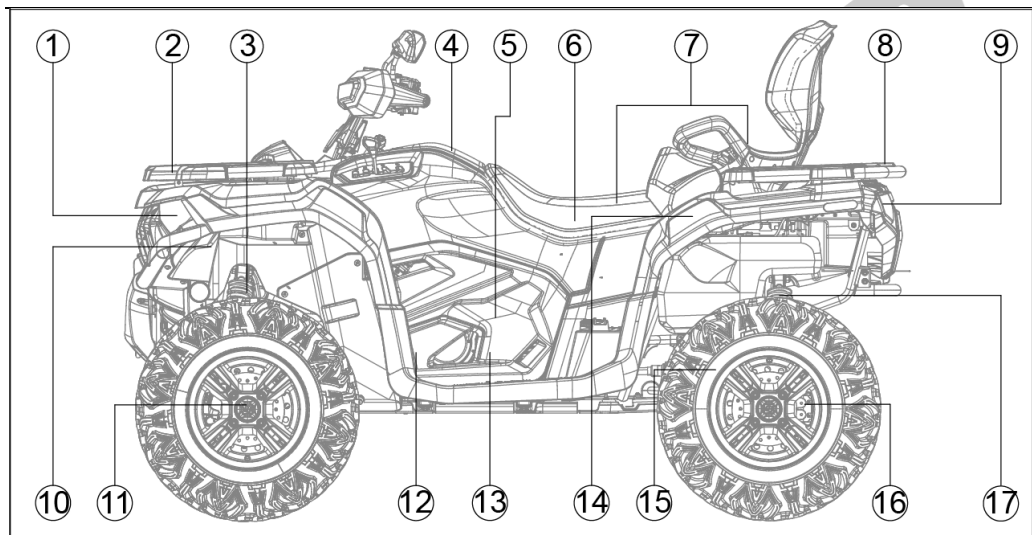

- ① Reflektory
- ② Przedni bagażnik
- ③ Amortyzatory przednie
- ④ Filtr powietrza
- ⑤ Świeca zapłonowa
- ⑥ Bezpieczniki/bateria
- ⑦ Siedzisko
- ⑧ Tylny bagażnik

- ⑨ Światło hamowania/tylne
- 10 Chłodnica
- ⑪ Zaciski przedniego hamulca tarczowego
- ⑫ Silnik
- ⑬ Przekładnia pasowa (CVT)
- ⑭ Korek wlewu paliwa
- ⑮ Tylna obudowa przekładni

- końcowej
- ⑯ Tylny zacisk hamulca tarczowego
- ⑰ Tylny amortyzator
- ⑱ Gniazdo zasilania przyczepty

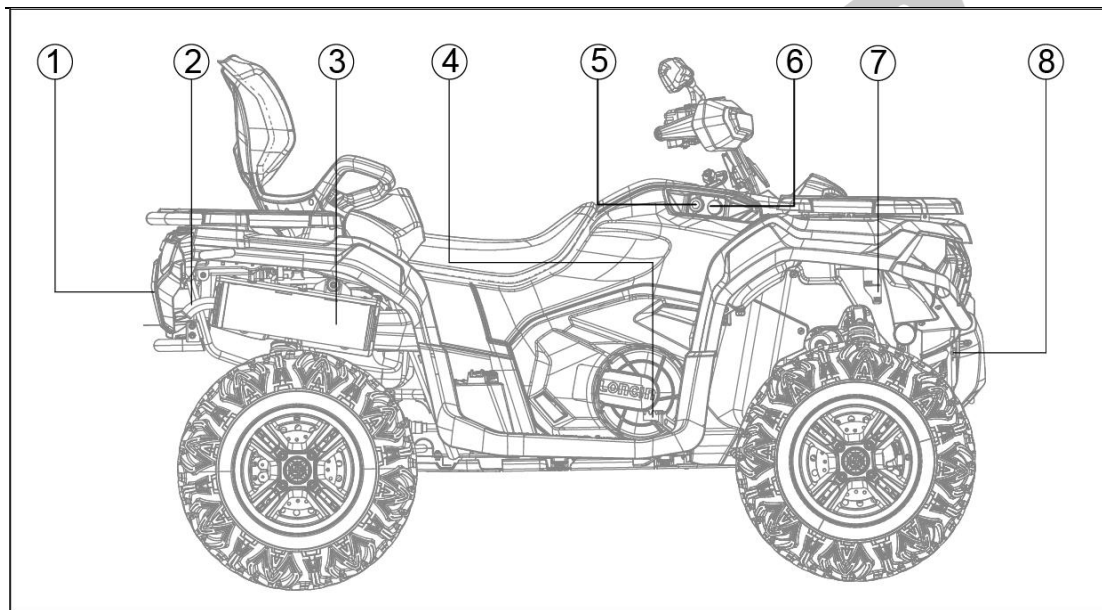

- ① Zestaw narzędzi
- ② Łapacz isker
- ③ Tłumik

- ④ Pedał hamulca
- ⑤ USB
- ⑥ Zapalniczka

- ⑦ Zbiornik płynu chłodzącego
- ⑧ Wyciągarka – jeśli jest dostępna

wyłączny imbu

FUNKCJE STEROWANIA

WARNING

OSTRZEŻENIE wskazuje na potencjalne zagrożenie, które może spowodować poważne obrażenia lub śmierć.

Zapalniczka

Złącze zasilania znajduje się pod prawą stroną kierownicy.

Wyłącznik zapłonu obsługuje również obwód gniazdka elektrycznego, a ten pojazd jest wyposażony w dodatkowy bezpiecznik (20 A), który chroni ten obwód.

Złącze ma zaślepkę. Usuń ją, aby podłączyć akcesorium elektryczne.

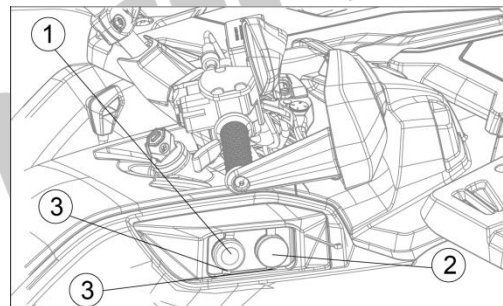

1. USB 2. Zapalniczka 3. Nasadka

ZAUWAŻYĆ

Nie podłączaj akcesoriów elektrycznych o wartości znamionowej wyższej niż 120 W, w przeciwnym razie bateria może ulec rozładowaniu.

Wyłącznik główny- stacyjka

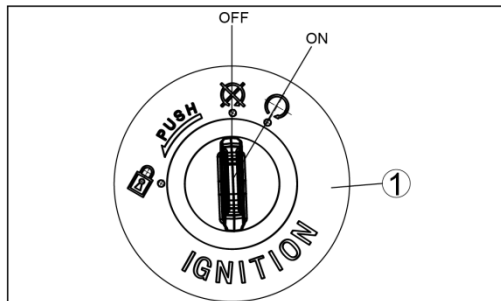

1. stacyjka

WSKAZÓWKA

Lampka kontrolna zapala się i pozostaje włączona, gdy kluczyk jest przekręcony do pozycji „ON”.

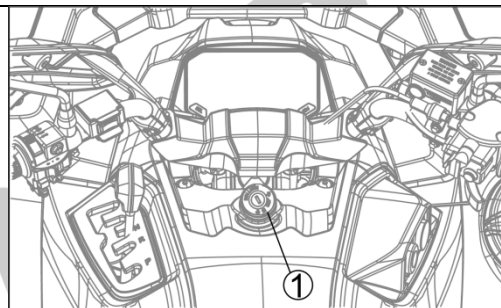

1. Wyłącznik główny - stacyjka

Funkcje poszczególnych pozycji przełączników są następujące:

1. WYŁ. "  " :

Wszystkie obwody elektryczne są wyłączone. Klucz można wyjąć w tej pozycji.

2. WŁ. "  " :

Silnik można uruchomić tylko w tej pozycji.

CECHY I STEROWANIE

1	Obroty silnika	10	Wskaźnik hamulca postojowego	19	Tryb jazdy
2	Kierunkowskaz	11	Wskaźnik świateł drogowych	20	Zegar
3	Alarm poziomu płynu hamulcowego	12	Wskaźnik OPC	21	Centrum Informacji Kierowcy
4	Wskaźnik światła pozycyjnego	13	Kierunkowskaz	22	Prędkościomierz
5	Wskaźnik biegu neutralnego	14	Wskaźnik override	23	Wskaźnik poziomu paliwa
6	Lampka kontrolna cofania „R”	15	Alarm woltomierza	24	Przycisk ADJ do ustawienia wyświetlania
7	Wskaźnik awarii EPS	16	SEL - przycisk wyboru trybu wyświetlania	25	Wskaźnik Bluetooth
8	Wskaźnik błędu EFI	17	Temperatura płynu chłodzącego		

9	Wskaźnik ciśnienia oleju	18	Wskaźnik pozycji biegu		
---	--------------------------	----	------------------------	--	--

1. Obroty silnika

Wskaż aktualne obroty silnika, trzymaj obroty z dala od czerwonego obszaru

2. Kierunkowskaz, lewy, Gdy przełącznik obraca się w lewo, wskaźnik jest włączony.

3. Alarm niskiego poziomu płynu hamulcowego.

4. Wskaźnik światła pozycyjnego

Ten wskaźnik zapala się, gdy włącznik światła ustawiony jest na światło pozycyjne

5. Wskaźnik neutralny

Ten wskaźnik wyświetla się, gdy skrzynia biegów jest w położeniu neutralnym

6. Kontrolka cofania „R”.

Wyświetla aktualną pozycję przełożenia.

7. Wskaźnik awarii EPS.

Ten wskaźnik wyświetla się, gdy wystąpi usterka w elektronicznym układzie wspomagania kierownicy. Zatrzymaj pojazd i skontaktuj się ze sprzedawcą, aby usunąć usterkę.

8. Wskaźnik awarii EFI.

Ten wskaźnik wyświetla się, gdy wystąpi usterka w elektronicznym układzie wtrysku paliwa. Zatrzymaj pojazd i skontaktuj się ze sprzedawcą, aby usunąć usterkę.

9. Wskaźnik ciśnienia oleju.

Wskaźnik ciśnienia oleju świeci się, gdy ciśnienie oleju jest bardzo niskie. Prosimy o bezpieczne zatrzymanie pojazdu natychmiast, gdy wskaźnik jest włączony, sprawdź i usuń usterkę.

10. Wskaźnik hamulca postojowego (jeśli jest na wyposażeniu)

Ten wskaźnik wyświetla się, gdy włączona jest funkcja hamulca postojowego

11. Wskaźnik świateł drogowych.

Ten wskaźnik zapala się, gdy przełącznik reflektorów przełącza się w położenie świateł drogowych.

12. Wskaźnik OPC

Kontrola obecności pasażerów. Ten wskaźnik wyświetla się, gdy kierowca zostawił pojazd bez parkowania. W tym samym czasie zabrzmie brzęczyk alarmowy.

13. Kierunkowskaz. Gdy przełącznik obraca się w prawo, wskaźnik jest włączony.

14. Wskaźnik override. Po naciśnięciu przycisku, wskaźnik override jest włączony, ograniczenie prędkości 4WD-LOCK zostanie wyłączone

15. Alarm woltomierza

Gdy napięcie jest niższe niż 11,5 V, światło alarmu jest włączone.

16. SEL - przycisk wyboru trybu

Użyj tego przycisku razem z przyciskiem „ADJ”, aby dostosować funkcje na desce rozdzielczej. Patrz „Nawigacja na desce rozdzielczej / Ustawienia / Regulacje”

17. Temperatura płynu chłodzącego

Ta sekcja deski rozdzielczej wyświetla aktualną temperaturę płynu chłodzącego, „C” to niska temperatura, „H” to wysoka temperatura. Zarówno zbyt niska, jak i zbyt wysoka temperatura są niekorzystne.

Na biegu jałowym należy rozgrzać silnik.

Gdy silnik jest zbyt gorący, aby zapobiec zagotowaniu płynu chłodzącego należy się zatrzymać i wyłączyć silnik.

Utrzymuj temperaturę płynu chłodzącego w normalnym zakresie.

18. Wskaźnik pozycji biegu

Wyświetla aktualną pozycję biegu

19. Tryb jazdy

Wyświetla aktualny tryb jazdy, dostępne są 3 tryby jazdy, 2WD, 4WD i 4WD-LOCK

20. Zegar

Wyświetl aktualny czas. (Tę sekcję deski rozdzielczej można dostosować do prawidłowego czasu za pomocą przycisków „ADJ” i „SEL”).

21. Centrum Informacji Kierowcy

Centrum Informacji Kierowcy. Ta sekcja deski rozdzielczej może być przełączana za pomocą przycisku „SEL”, aby wyświetlić: „TOTAL” – licznik kilometrów skumulowany przebyty dystans pojazdu w milach/kilometrach, „TRIP” – przebyty dystans jednej podróży, „H”-Zsumowany czas pracy silnika, „V”-Napięcie akumulatora, „Jasność”-Ustaw wyświetlacz deski rozdzielczej - jasność za pomocą przycisku „ADJ”. Kod błędu „P” wyświetla się, gdy ECU pojazdu wykryje usterkę.

22. Prędkościomierz

Wyświetla aktualną prędkość pojazdu. (Sekcja prędkościomierza może być przełączana, aby wyświetlać prędkość pojazdu w kilometrach na godzinę (km/h) lub milach na godzinę (MPH) za pomocą przycisków „ADJ” i „SEL”.

23. Wskaźnik poziomu paliwa

Wyświetla poziom paliwa w zbiorniku paliwa.

24. ADJ - przycisk regulacji trybu

Użyj tego przycisku razem z przyciskiem „SEL”, aby dostosować funkcje na desce rozdzielczej. Patrz „Nawigacja na desce rozdzielczej / Ustawienia / Regulacje”.

25. Wskaźnik Bluetooth

Ten pojazd jest wyposażony w funkcję bluetooth. Wskaźnik nie zaświeci się, jeśli nie jest sparowany i połączony z telefonem. Będzie migać podczas parowania i łączenia i pozostanie włączony po pomyślnym sparowaniu i utrzymaniu połączenia. Wskaźnik telefonu nie będzie wyświetlany, gdy nie ma połączenia, będzie migać, gdy nadejdzie połączenie.

Otwórz funkcję bluetooth w telefonie, a następnie sparuj telefon z pojazdem.



Nie używaj pojazdu podczas korzystania z bluetooth. Zawsze zatrzymuj pojazd przed odebraniem połączenia. Rozproszona uwaga może doprowadzić do wypadku powodującego poważne obrażenia lub śmierć.

Nawigacja w desce rozdzielczej / Ustawienia / Dostosowania

Przedmiot	Wyświetlacz	SEL	ADJ	Operacja	Wynik
Drogomierz	CAŁKOWITY PRZEBIEG	Krótkie naciśnięcie		Przejdź do podróży	WYCIECZKA
Odległość podróży	PRZEBIEG TRIP - PODRÓŻ	Krótkie naciśnięcie		Przejście na godziny pracy silnika	Godziny pracy silnika
			Długie naciśnięcie	Podróż resetuje się do zera	WYCIECZKA
Godziny pracy silnika	H	Krótkie naciśnięcie		Przejdź do kodu błędu	P
Kod silnika	P	Krótkie naciśnięcie		Przełącz na napięcie akumulatora	V
Ustawienie czasu i interfejs ustawień jednostki	Interfejs	Długie naciśnięcie		Przesuń do ustawionego czasu	Ustawienie godziny
	Ustawienie godziny	Krótkie naciśnięcie		Przejdź do ustawienia minut	Ustawienie minut
			Krótkie naciśnięcie	Dodaj 1 przy każdym naciśnięciu	Ustawienie godziny
			Długie naciśnięcie	Zwiększ godzinę	Ustawienie godziny
	Ustawienie minut	Krótkie naciśnięcie		Przejdź do ustawienia jednostki	Zakończenie ustawienia
			Krótkie naciśnięcie	Dodaj 1 przy każdym naciśnięciu przez minutę	Ustawienie minut

			Długie naciśnięcie	Zwiększ minutę	Ustawienie minut
--	--	--	-----------------------	----------------	---------------------

 **LONCEN**
wyłączny importer **BENYCO**

Przełączniki na kierownicy

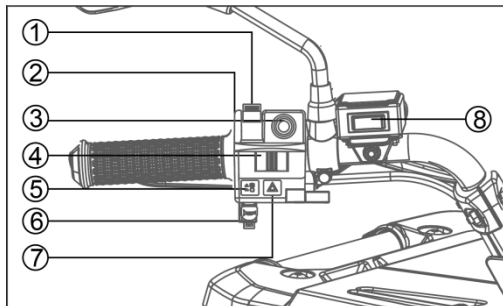

- ① Przełącznik światła
- ② Przełącznik override
- ③ Starter
- ④ Włacznik światła
- ⑤ Wyłącznik zatrzymania silnika
- ⑥ Przycisk klaksonu
- ⑦ Wyłącznik świateł awaryjnych
- ⑧ Wyciągarka

Przełącznik światła:

Ustaw przełącznik w pozycji „”, aby włączyć światła mijania i tylne.

Ustaw przełącznik w pozycji „”, aby włączyć światła drogowe i tylne.

Ustaw przełącznik w pozycji „OFF”, aby wyłączyć wszystkie światła.

Ustaw przełącznik w pozycji „” aby włączyć tylne światło tablicy rejestracyjnej i przednie światło pozycyjne.

WARNING

Nie używaj reflektorów przy wyłączonym silniku dłużej niż 15 minut. Akumulator może się rozładować do tego stopnia, że rozrusznik nie będzie działał prawidłowo. W takim przypadku wyjmij baterię i naładuj ją.

Przełącznik override

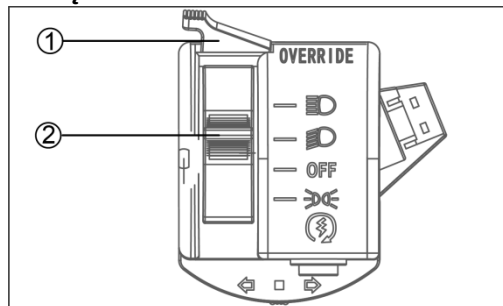

① Przełącznik światła ② Przełącznik override

Prędkość maksymalna jest ograniczona podczas pracy z blokadą mechanizmu różnicowego. Jeśli warunki wymagają większej mocy silnika podczas jazdy do przodu, naciśnij i przytrzymaj ten przełącznik, aby pominąć funkcję ograniczenia prędkości blokady mechanizmu różnicowego. Zwolnienie przełącznika przywraca funkcję ograniczenia prędkości.

Włacznik

Naciskaj () ten przełącznik, aby rozrusznik mógł uruchomić silnik.

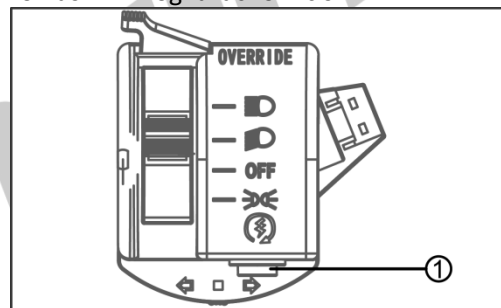

① Starter

NOTATKA:

Jeśli wyłącznik rozrusznika zostanie wciśnięty, gdy wyłącznik główny jest w pozycji „ON”, a wyłącznik silnika w pozycji „OFF”, rozrusznik zostanie uruchomiony, ale silnik nie uruchomi się. Aby uruchomić silnik, upewnij się, że wyłącznik silnika znajduje się w pozycji „RUN”.

Włącznik światła

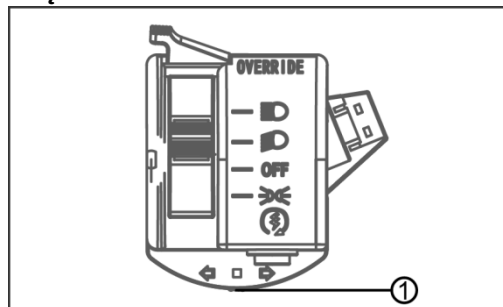

① Włącznik światła

Obróć przełącznik do pozycji , lewy kierunkowskaz będzie włączony.

Obróć przełącznik do pozycji , prawy kierunkowskaz będzie włączony.

Wyłącznik silnika

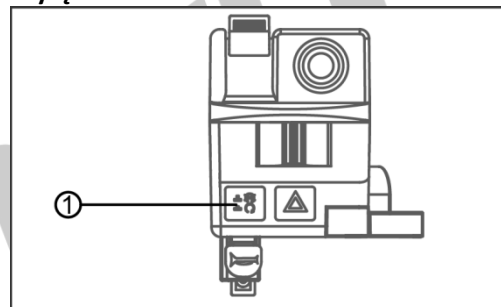

① Wyłącznik zatrzymania silnika

Gdy przełącznik jest w pozycji RUN (↻), silnik zostanie uruchomiony. Gdy przełącznik jest w pozycji OFF (⚡), silnik nie będzie działał. Wyłącznik silnika steruje zapłonem i może być używany do zatrzymania silnika, szczególnie w sytuacjach awaryjnych. Silnik nie uruchomi się, gdy przełącznik jest w pozycji „OFF”.

Sterowanie z prawej strony kierownicy

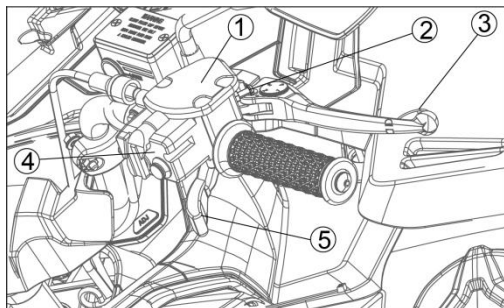

- 1 Zbiornik płynu hamulcowego przedniego i wskaźnik poziomu płynu
- 2 Mechaniczny ogranicznik prędkości
- 3 Przedni hamulec
- 4 Przełącznik systemu napędu na cztery koła (4WD)
- 5 Dźwignia przepustnicy

Zbiornik płynu hamulcowego przedniego i wskaźnik poziomu

Przed każdym użyciem pojazdu ATV sprawdzaj poziom płynu w pompie hamulcowej przedniego hamulca. Pompa hamulcowa przedniego hamulca znajduje się na prawej stronie kierownicy. Poziom płynu można sprawdzić przez okienko wskaźnika z boku pompy hamulcowej. Jeśli poziom płynu jest niższy niż oznaczenie „dolny”, uzupełnij płyn hamulcowy w razie potrzeby.

⚠ WARNING

Przepełniony zbiornik płynu może spowodować opór lub zablokowanie hamulca, co może spowodować poważne obrażenia lub śmierć. Utrzymuj płyn hamulcowy na zalecanej poziomie. Nie przepętniaj.

Mechaniczny ogranicznik prędkości

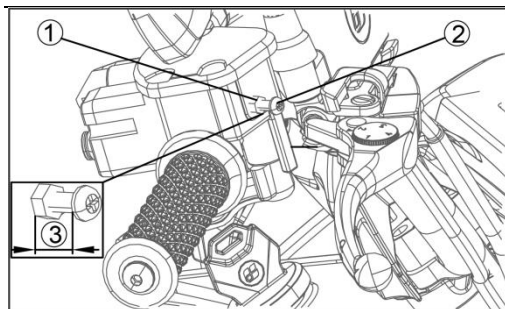

1. Przeciwnakrętka 2. Śruba 3. 13 mm (0,51 cala)

Mechaniczny ogranicznik prędkości zapobiega całkowitemu otwarciu przepustnicy, nawet gdy dźwignia przepustnicy jest przesunięta do maksymalnego oporu. Wkręcenie śruby ograniczająca skok dźwigni (3) przepustnicy, co zmniejsza maksymalną dostępną moc silnika i zmniejsza maksymalną prędkość pojazdu ATV.

NOTATKA

Twój pojazd ATV jest fabrycznie ustawiony na maksymalne otwarcie przepustnicy.

OSTROŻNIE

Zawsze poluzuj nakrętkę zabezpieczającą a przed każdą regulacją. Nie wykręcaj śruby regulacyjnej o więcej niż 13 mm (0,51 cala). Zawsze upewnij się, że luz dźwigni przepustnicy jest ustawiony na 3 mm ~ 5 mm (0,12 cala ~ 0,20 cala). Po zakończeniu regulacji dokręć nakrętkę zabezpieczającą

Przedni hamulec

Dźwignia hamulca znajduje się na prawej kierownicy. Pociągnij dźwignię w kierunku kierownicy, aby zaciągnąć przedni hamulec. Sprawdź luz dźwigni hamulca przedniego. Możesz regulować dźwignię hamulca, obracając regulator

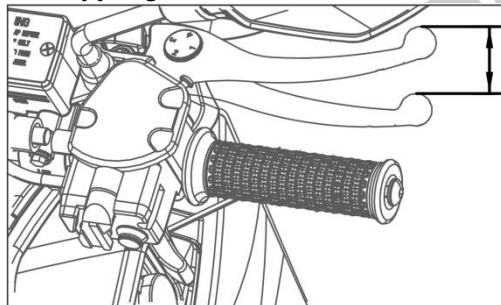

Dźwignia hamulca ma 4 pozycje do regulacji, regulacji dźwigni hamulca i luzu klamki. Od pierwszej do czwartej pozycji odstęp stopniowo się zmniejsza

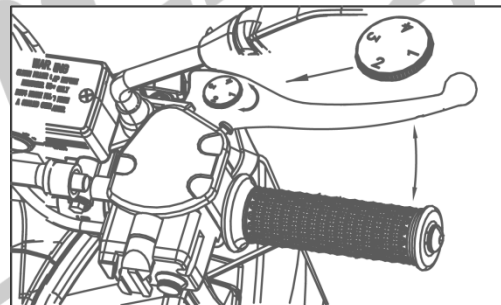

Dźwignia hydraulicznego hamulca postojowego

Hydrauliczny hamulec postojowy jest zamontowany na prawym hamulcu ręcznym. Aby zaciągnąć hamulec postojowy, chwyć najpierw mocno prawy hamulec ręczny, jednocześnie obracając dźwignię hydraulicznego hamulca postojowego(1) lewą ręką.

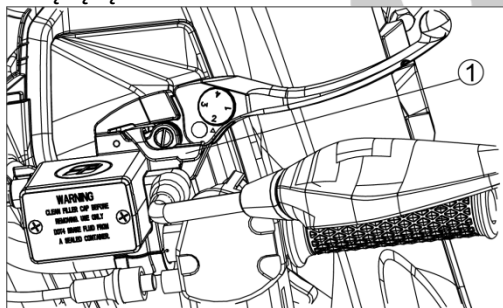

① Dźwignia hamulca postojowego

OSTROŻNOŚĆ

Nie należy polegać wyłącznie na hydraulicznym hamulcu postojowym podczas parkowania na pochyłości. Dla dodatkowego bezpieczeństwa przestaw skrzynię biegów do pozycji parkowania i zablokuj koła, aby zapobiec stoczeniu się pojazdu.

Przełącznik napędu na cztery koła (4WD)

Ten pojazd ATV jest wyposażony w przełączniki „2WD”/„4WD” „LOCK”/„4WD”:

- Napęd na dwa koła (2WD): Moc jest dostarczana tylko na tylne koła. Dźwignia trybu (A) jest przesunięta w lewo, a przycisk przełącznika jest na zewnątrz.
- Napęd na cztery koła (4WD): Moc jest dostarczana na tylne i przednie koła. Dźwignia trybu (A) jest przesunięta w lewo i przycisk przełącznika jest wciśnięty.
- LOCK napędu na cztery koła (4WD-LOCK): Zasilanie jest dostarczane na tylne i przednie koła. Dźwignia trybu (A) jest przesunięta w prawo, a przycisk przełącznika wciśnięty. Przedni mechanizm różnicowy jest zablokowany, więc wszystkie koła obracają się z tą samą

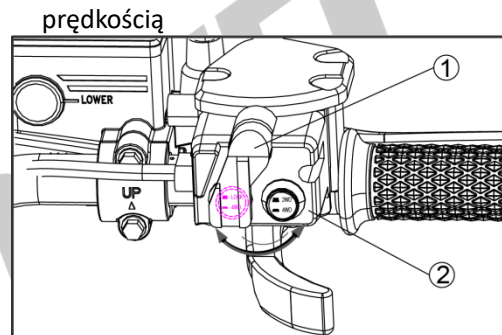

① Dźwignia trybu

② Przełącznik systemu napędu na cztery koła (4WD)

NOTATKA:

- Gdy przełącznik trybu jest ustawiony na „F-LOCK”, kontrolka „” będzie migać do momentu zablokowania przedniego mechanizmu różnicowego.
- Jazda przed prawidłowym włączeniem przedniego mechanizmu różnicowego (np.

gdy lampka kontrolna miga) spowoduje ograniczenie prędkości silnika do momentu całkowitego włączenia.

- Gdy pojazd ATV jest w trybie 4WD-LOCK, maksymalna prędkość jazdy jest ograniczona do 30 km/h (19 mph). Jeśli warunki wymagają pełnej mocy silnika, naciśnij przełącznik override, aby wyłączyć ogranicznik prędkości 4WD-LOCK.
-

Dźwignia przepustnicy

Pojazd jest wyposażony w ogranicznik ruchu dźwigni przepustnicy, aby zmniejszyć maksymalną moc silnika dla niewykwalifikowanego kierowcy. Ogranicznik działa poprzez ograniczenie ruchu dźwigni przepustnicy.

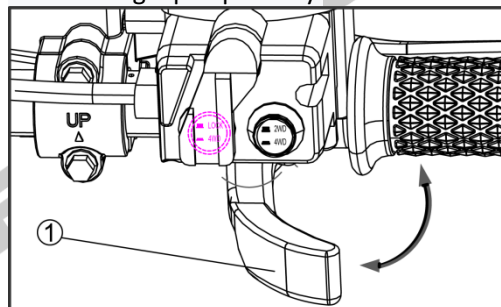

① Dźwignia przepustnicy

⚠ OSTRZEŻENIE

POTENCJALNE NIEBEZPIECZEŃSTWO

Awaria przepustnicy.

CO MOŻE SIĘ ZDARZYĆ

Przepustnica może być trudna w obsłudze, co utrudnia przyspieszanie lub zwalnianie, gdy zajdzie taka potrzeba. Może to spowodować wypadek.

JAK UNIKNĄĆ ZAGROŻENIA?

Zawsze sprawdzaj działanie przepustnicy przed uruchomieniem silnika. Jeśli nie działa płynnie, sprawdź przyczynę. Napraw problem przed jazdą na tym ATV. Skonsultuj się ze sprzedawcą, jeśli nie możesz sam znaleźć lub rozwiązać problemu.

⚠ OSTRZEŻENIE

RYZYKO

Obsługa tego pojazdu ATV bez odpowiedniej instrukcji.

CO MOŻE SIĘ ZDARZYĆ

Ryzyko wypadku jest znacznie większe, jeśli kierowca nie wie, jak prawidłowo obsługiwać pojazd ATV w różnych sytuacjach i na różnych rodzajach terenu.

JAK UNIKNĄĆ ZAGROŻENIA?

Początkujący i niedoświadczeni kierowcy powinni ukończyć odpowiedni kurs. Następnie powinni regularnie ćwiczyć umiejętności nabyte na kursie i techniki obsługi opisane w Instrukcji obsługi

⚠ OSTRZEŻENIE

RYZYKO

Użytkowanie tego pojazdu ATV z nadmierną prędkością.

CO MOŻE SIĘ ZDARZYĆ

Zwiększa szanse na utratę kontroli nad pojazdem ATV, co może skutkować wypadkiem.

JAK UNIKNĄĆ ZAGROŻENIA?

Zawsze jeźdź z prędkością odpowiednią dla terenu, widoczności i warunków pracy oraz Twojego doświadczenia.

UWAGA

Jeśli ogranicznik przepustnicy jest wyregulowany, sprawdź ruch przepustnicy w otwartym obszarze bez ruchu.

Nigdy nie próbuj regulować ogranicznika, jadąc silnikiem na biegu jałowym lub na biegu z włączonym hamulcem, ponieważ może to spowodować uszkodzenie silnika.

Pedał hamulca

Pedał hamulca znajduje się po prawej stronie maszyny. Wciśnij pedał, aby zaciągnąć tylny hamulec. Jeśli pojazd ATV jest wyposażony w CBS (Połączony układ hamulcowy), Wciśnij pedał, aby zaciągnąć zarówno przedni, jak i tylny hamulec.

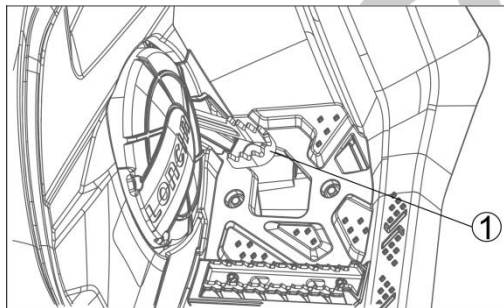

① Pedał hamulca

Kontrola poziomu płynu w zbiorniku hamulca nożnego

NOTATKA

Zdejmij przednią pokrywę dostępu, a następnie sprawdź poziom płynu. Podczas sprawdzania poziomu płynu pojazd ATV musi znajdować się na równym podłożu. Jeśli poziom płynu jest niższy niż oznaczenie „dolne” 1, dodaj płyn hamulcowy DOT4. Nie przepętniaj.

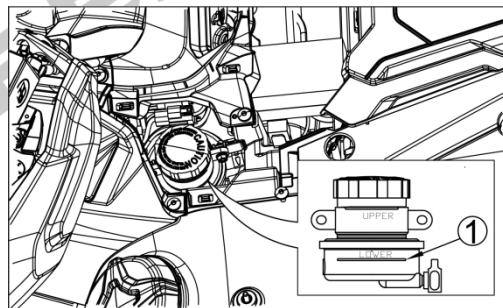

UWAGA

Nigdy nie przechowuj ani nie używaj częściowo pełnej butelki płynu hamulcowego. Płyn hamulcowy jest higroskopijny, co oznacza, że szybko pochłania wilgoć z powietrza. Wilgoć powoduje spadek temperatury wrzenia płynu hamulcowego, co może prowadzić do przedwczesnego zaniku hamulców i możliwości wypadku lub poważnych obrażeń. Po otwarciu butelki płynu hamulcowego należy zawsze utylizować niewykorzystaną część.

Bagażniki przedni i tylny

Ten pojazd jest wyposażony w bagażniki z przodu i z tyłu

Maksymalne obciążenie

Przód	35kg (77 funtów)
Tył	45kg (99 funtów)

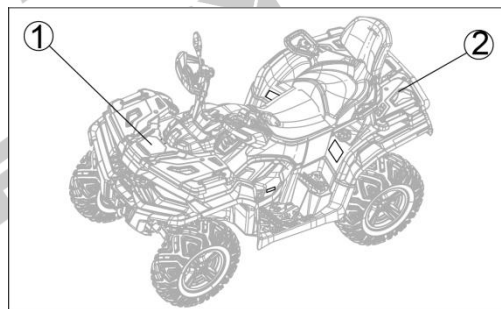

① Bagażnik z przodu ② Tylny bagażnik

OSTRZEŻENIE

RYZYKO

Przeładowanie przedniego i tylnego bagażnika lub niewłaściwe przewożenie ładunku.

CO MOŻE SIĘ ZDARZYĆ

Może spowodować zmiany w prowadzeniu pojazdu, które mogą prowadzić do wypadku

JAK UNIKNĄĆ ZAGROŻENIA?

Nigdy nie przekraczaj podanej ładowności dla każdego bagażnika. Ładunek powinien być odpowiednio rozłożony i bezpiecznie przymocowany.

Zmniejsz prędkość podczas przewożenia ładunku.

Zachowaj większy dystans do hamowania.



Zawsze postępuj zgodnie z instrukcjami przewożenia ładunku

Kurek paliwa

Kurek paliwa znajduje się pod zbiornikiem paliwa. Kurek paliwa może być w trzech pozycjach:

 : Paliwo przepływa do gaźnika/wtrysku, gdy dźwignia jest w tym położeniu.

● : Paliwo nie będzie płynąć, gdy dźwignia jest w tej pozycji.

 : Przekręć dźwignię do tej pozycji, jeśli podczas jazdy skończy Ci się paliwo. Rezerwowe paliwo ze zbiornika paliwa jest dostarczone tak szybko, jak to możliwe. Obróć dźwignię do pozycji „” po zatankowaniu.

NOTATKA:

Zawsze obracaj dźwignię w pozycję „●”, gdy silnik nie pracuje.

Zbiornik paliwa

Używaj wyłącznie benzyny o zalecanej liczbie oktanowej. Unikaj napełniania zbiornika w deszczu lub w miejscach, w których unosi się silny pył, aby paliwo nie zostało zanieczyszczone.

Nigdy nie napełniaj zbiornika całkowicie pod korek. Gdy paliwo rozpręża się w ciepłym zbiorniku, może wylać się z przewodu odpowietrzającego. Po zatankowaniu upewnij się, że korek wlewu jest dobrze zamknięty. Jest to typ ograniczający siłę dokręcenia.

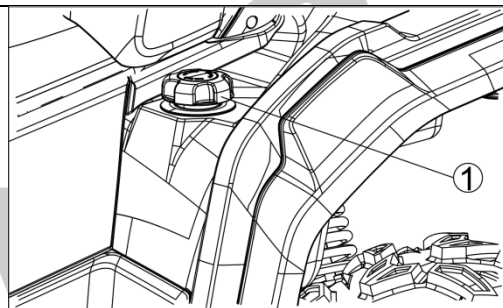

① Zakrętka wlewu paliwa

⚠ OSTRZEŻENIE

RYZIKO

Tankowanie bez zachowania odpowiednich środków ostrożności.

CO MOŻE SIĘ ZDARZYĆ

Benzyna jest bardzo łatwopalna i w pewnych warunkach może być wybuchowa.

Pożar lub eksplozja może spowodować poważne obrażenia lub śmierć.

JAK UNIKNĄĆ ZAGROŻENIA?

Podczas tankowania nie pal. Przekręć kluczyk w stacyjce do pozycji „OFF”. Upewnij się, że pomieszczenie jest dobrze wentylowane i wolne od jakichkolwiek źródeł ognia lub iskier; dotyczy to także wszelkich urządzeń ze światłem kontrolnym.

Nigdy nie napełniaj zbiornika całkowicie pod korek! Ciepło może spowodować rozszerzenie się paliwa i przełanie się przez otwór w korku zbiornika.

Po zatankowaniu upewnij się, że korek wlewu paliwa jest dobrze zamknięty.

Jeśli benzyna rozleje się na tylny błotnik, natychmiast go wytrzyj.

OSTRZEŻENIE

POTENCJALNE ZAGROŻENIE

Przepełnienie zbiornika paliwa może być niebezpieczne.

CO MOŻE SIĘ ZDARZYĆ

Jeśli przepelnisz zbiornik paliwa, paliwo może się wylać, gdy się rozpręża. Rozszerzanie jest spowodowane ciepłem silnika lub od słońca. Przegrzane paliwo może łatwo się zapalić.

Przestań dodawać paliwo, gdy poziom paliwa osiągnie początek szyjki wlewu.

Niewłaściwe tankowanie pojazdu ATV może być niebezpieczne.

Nieprzestrzeganie zasad bezpieczeństwa podczas tankowania może spowodować pożar lub wdychanie toksycznych oparów.

JAK UNIKNĄĆ ZAGROŻENIA?

Tankuj w dobrze wentylowanym miejscu. Upewnij się, że silnik jest wyłączony i unikaj rozlewania paliwa na gorący silnik. Nie pal i upewnij się, że w okolicy nie ma otwartego ognia ani iskier. Unikaj wdychania oparów benzyny. Trzymaj dzieci i zwierzęta z daleka podczas tankowania pojazdu ATV.

Wymagania dotyczące paliwa:

Typ paliwa

Używaj czystej, świeżej benzyny bezołowiowej o minimalnym indeksie przeciwstukowym (liczba oktanowa) 87. Liczba oktanowa benzyny jest miarą jej odporności na detonację lub „stukanie”. Wskaźnik ten jest średnią liczby oktanowej badawczej (RON) i liczby oktanowej silnika (MON), jak pokazano w poniższej tabeli.

Metoda oceny oktanowej	Minimum
Przeciwstukowe (RON + PON) Indeks2 _____	87

ZAUWAŻYĆ

W przypadku „spalania stukowego” silnika należy użyć benzyny innej marki o wyższej liczbie oktanowej. Jeśli ten stan będzie się utrzymywał, może to doprowadzić do poważnego uszkodzenia silnika.

Jakość benzyny jest ważna. Paliwa niskiej jakości lub niespełniające standardowych specyfikacji branżowych mogą skutkować niezadowalającą wydajnością. Problemy eksploatacyjne wynikające ze stosowania złej jakości lub braku zalecanego paliwa mogą nie być objęte gwarancją.

Paliwa zawierające tlen

Benzyna często zawiera natleniacze (alkohole i etery), szczególnie w obszarach USA i Kanady, które są zobowiązane do sprzedaży takich paliw o zmienionej recepturze w ramach strategii redukcji spalin.

Alkohol-benzyna zawierająca do 10% etanolu (alkohol wytwarzany z produktów rolnych, takich jak kukurydza), znany również jako „gazohol”, jest dopuszczony do użytku (dotyczy to krajów tj. USA)

UWAGA

Unikaj stosowania mieszanek benzyny bezołowiowej i metanolu (alkoholu), gdy tylko jest to możliwe, i nigdy nie używaj „gazoholu” zawierającego więcej niż 5% metanolu. Może to spowodować uszkodzenie układu paliwowego i problemy z wydajnością.

Mieszanki benzyna/eter –
Najpopularniejszym eterem jest eter tert-butylowo-metylowy (MTBE). Możesz używać benzyny zawierającej do 15% MTBE

UWAGA

Nigdy nie używaj benzyny o liczbie oktanowej niższej niż minimum określone przez fabrykę. Nigdy nie używaj „gazoholu” z więcej niż 10% etanolu lub więcej niż 5% metanolu. Benzyna zawierająca metanol musi być również zmieszana z rozpuszczalnikami i inhibitorami korozji. Niektóre składniki benzyny mogą powodować blaknięcie lub uszkodzenie lakieru. Zachowaj szczególną ostrożność, aby nie rozlać benzyny lub mieszanek natleniających benzynę podczas tankowania.

Nigdy nie przechowuj tego produktu w układzie paliwowym. Przed przechowywaniem zaleca się spuszczenie całego paliwa ze zbiornika paliwa.

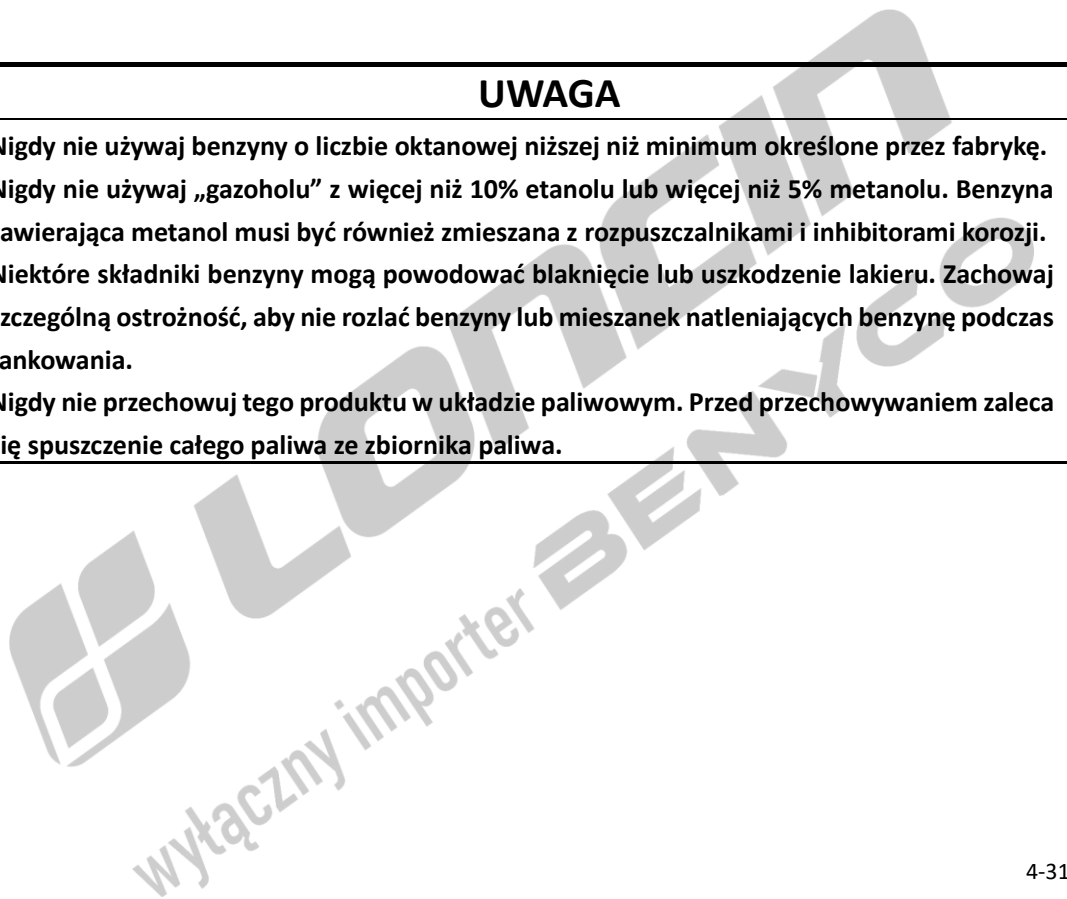

Siedzenie

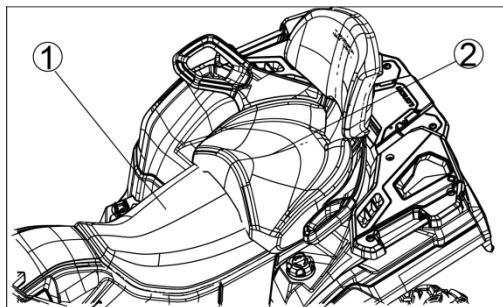

① Fotel ② Fotel tylny

NOTATKA:

Zawsze upewnij się, że siedzenie jest dobrze zamocowane.

⚠ OSTRZEŻENIE

Nieprawidłowy montaż siedzenia może być niebezpieczny.

Nieprawidłowy montaż siedzenia może spowodować jego ruch i spowodować utratę kontroli przez kierowcę.

Upewnij się, że jesteś we właściwej pozycji i że siedzenie jest bezpiecznie zamocowane podczas jazdy.

Siedzisko

Aby zdjąć siedzisko, najpierw pociągnij w górę jedną stronę siedziska z tyłu, a następnie drugą stronę.

Aby zainstalować siedzisko, włóż występy z przodu siedziska do uchwytu z tyłu filtra powietrza i dociśnij siedzisko z tyłu, gdy zamki z tyłu siedziska wycelują w poduszkę podtrzymującą pod siedzenie.

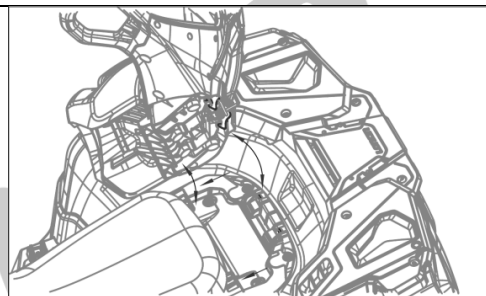
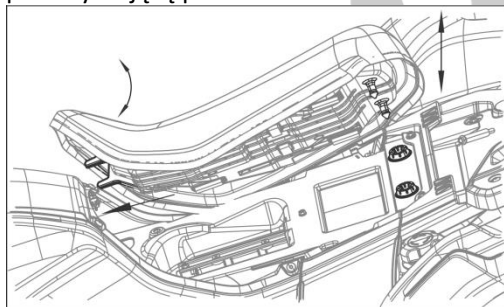

Aby zainstalować siedzisko (2), włóż wystający przód siedziska do tylnej części ramy, a następnie dociśnij siedzisko w dół, gdy zatrzask z tyłu siedziska zrówna się z rurą podtrzymującą pod siedziskiem

Dźwignia wyboru jazdy

Dźwignia wyboru napędu znajduje się po lewej stronie pojazdu. Dźwignia wyboru jazdy służy do przełączania biegu maszyny w położenie do przodu, neutralny i wsteczny.

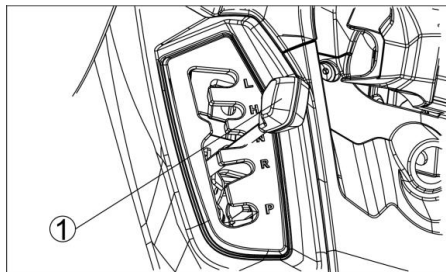

① Dźwignia wyboru jazdy

- L Niski zakres
- H Wysoki zakres
- N Neutralny
- R Wsteczny

P Parkowanie

NOTATKA:

Zawsze zatrzymaj pojazd ATV i wciskaj pedał hamulca przed zmianą biegów. **Zmiana biegów przy obrotach silnika powyżej biegu jałowego lub podczas jazdy pojazdu może spowodować uszkodzenie skrzyni biegów.**

Aby zmienić biegi, zatrzymaj pojazd i przy silniku na biegu jałowym przestaw dźwignię na żądany bieg. Zawsze, gdy pojazd ATV jest pozostawiony bez nadzoru, ustawiaj przekładnię w pozycji PARK. Utrzymanie prawidłowej regulacji dźwigni zmiany biegów jest ważne dla zapewnienia prawidłowego działania przekładni. Skontaktuj się ze sprzedawcą, jeśli wystąpią jakiegokolwiek problemy ze zmianą biegów.

NOTATKA:

Nigdy nie polegaj wyłącznie na funkcji

parkowania, jeśli pojazd ATV jest zaparkowany na wzniesieniu. Zawsze blokuj koła na dole z boku pojazdu ATV, aby zapobiec stoczeniu. Zaleca się parkowanie ATV na równym podłożu.

Zapalniczka i gniazdo USB

W prawym przednim błotniku znajdują się pomocnicze gniazda zasilania 12 V DC i USB do obsługi akcesoriów, takich jak ręczne oświetlenie punktowe i ładowanie urządzeń elektronicznych. Skonsultuj się ze sprzedawcą w sprawie korzystania z akcesoriów w Twoim pojeździe.

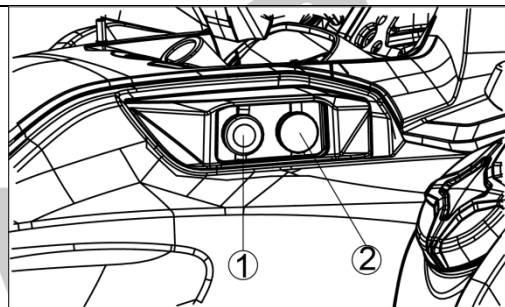

① USB ② zapalniczka

Gniazdo zasilania przyczepy (jeśli jest w wyposażeniu)

Ten pojazd jest wyposażony w gniazdo zasilania przyczepy, znajdujące się pod tylnym bagażnikiem. Przewody gniazdowe są skonfigurowane zgodnie z tym standardem, jak pokazano na załączonym obrazku. W przypadku przyczep, które nie mają złącza, wymagany jest dodatkowy konwerter zasilania przyczepy. Skontaktuj się ze sprzedawcą, aby uzyskać więcej informacji.

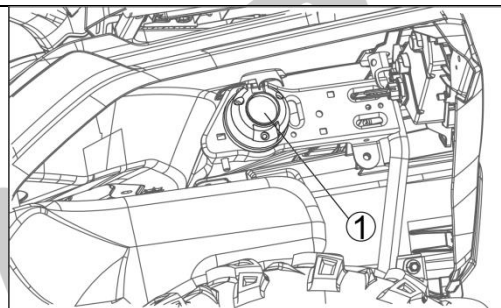

① Gniazdo zasilania przyczepy

Wyciągarka (jeśli jest w wyposażeniu)

Ten pojazd jest wyposażony w wyciągarkę. Sterowanie wyciągarką znajduje się na lewym uchwycie. Aby oszczędzać energię akumulatora, wyciągarkę należy obsługiwać tylko przy pracującym silniku. Przed użyciem skonsultuj się ze sprzedawcą w sprawie korzystania z wyciągarki.

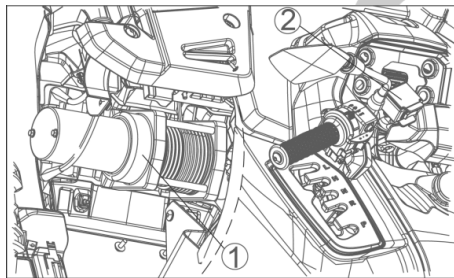

① Wyciągarka ② Przetłącznik kontrolera

Ogólne środki ostrożności dotyczące użytkowania wyciągarki

Zagrożenia związane z ruchomymi częściami

Aby zapobiec poważnym obrażeniom i zniszczeniu mienia:

- Nie używaj ani nie montuj wyciągarki bez przeczytania i zrozumienia niniejszej instrukcji oraz przewodnika po technikach wciągania.
- Trzymaj ręce z dala od liny stalowej, haka i otworu liny podczas pracy i podczas nawijania.
- Do rozwijania liny użyj dostarczonego haka.
- Stań z dala od liny stalowej i ładunku podczas pracy.
- Trzymaj innych z daleka.
- Sprawdź instalację wyciągarki i stan liny stalowej przed uruchomieniem wyciągarki
- Nie używać jako podnośnika.
- Nie używać do przenoszenia osób.
- Nie przekraczać udźwigu znamionowego wyciągarki.
- Nigdy nie dotykaj liny lub haka, gdy są napięte.
- Upewnij się, że wybrana kotwa wytrzyma obciążenie.
- Nigdy nie owijaj liny bezpośrednio na obiekcie. Użyj łańcuszka z tzw. chokerem lub ochraniacza na pień drzewa na kotwicy.
- Przed rozpoczęciem operacji wciągania należy upewnić się, że wszystkie elementy, które mogą

zakłócać bezpieczne wciąganie, zostały usunięte.

- Nie odłączaj sprzęgła, jeśli wciągarka jest obciążona lub lina jest naprężona.
- Nie spiesz się. Pośpiech powoduje wypadki.
- Lina stalowa musi zawsze nawijać się na bęben, zgodnie z oznaczeniem obrotu bębna na wyciągarce.

Aby uniknąć obrażeń i uszkodzenia mienia:

- Nie używaj wyciągarki do zabezpieczania ładunku podczas transportu.
- Nie zanurzaj w wodzie.
- Nie używaj do holowania innych pojazdów.
- Podczas obsługi liny należy nosić ciężkie skórzane rękawice.
- Nigdy nie używaj z mniej niż 5 owinięciami liny stalowej wokół bębna.
- Należy zachować ostrożność, jeśli pojazd jest uwiązany podczas operacji wciągania. Może to doprowadzić do uszkodzenia ramy.

KONTROLE PRZED URUCHOMIENIEM

Lista kontrolna kontroli przed jazdą

Przed uruchomieniem tego pojazdu ATV należy sprawdzić pozycje wymienione w poniższej tabeli.
Co zrobić przed uruchomieniem silnika (kluczyk wyłączony)

ELEMENTY DO SPRAWDZENIA	KONTROLA DO WYKONANIA
Olej silnikowy	Sprawdź poziom oleju silnikowego.
Płyn chłodzący	Sprawdzić poziom płynu chłodzącego.
Paliwo	Sprawdź paliwo
Płyn hamulcowy	Sprawdź poziom płynu hamulcowego.
Wycieki	Sprawdź, czy pod pojazdem nie ma wycieków
Dźwignia	Aktywuj kilka razy dźwignię przepustnicy, aby upewnić się, że działa

ELEMENTY DO SPRAWDZENIA	KONTROLA DO WYKONANIA
przepustnicy	
Blokada hamulca	Włącz blokadę hamulca i sprawdź, czy działa prawidłowo
Opony	Sprawdź ciśnienie i stan opon. Patrz SPECYFIKACJA i wyreguluj ciśnienie zgodnie z obciążeniem.
Koła	Sprawdź koła pod kątem uszkodzeń i nieprawidłowego luzu oraz upewnij się, że nakrętki kół są dokręcone. Patrz KOŁA I OPONY w PROCEDURY KONSERWACJI w celu uzyskania specyfikacji momentu obrotowego.
Chłodnica	Sprawdź czystość
Ostony wału napędowego	Sprawdź stan osłon i ochroniaczy wału napędowego
Siedzenie	Sprawdź, czy fotel kierowcy jest na swoim miejscu i jest prawidłowo zatrzaśnięty

ELEMENTY DO SPRAWDZENIA	KONTROLA DO WYKONANIA
	<p>Sprawdź, czy fotel pasażera jest na swoim miejscu i prawidłowo zatrzaśnięty (modele 2 osobowe)</p> <p>Sprawdź stan oparcia pasażera i uchwyty (modele 2 osobowe)</p>
Ładunek	<p>Jeśli przewożysz ładunek, przestrzegaj ładowności. Patrz ŁADOWANIE BAGAŻU</p> <p>Upewnij się, że ładunek jest odpowiednio przymocowany do pojazdu</p> <p>Jeśli ciągniesz przyczepę lub inny sprzęt:</p> <ul style="list-style-type: none"> – Sprawdź stan zaczepu – Przestrzegaj nośności zaczepu i nośności uciągu wskazanej na etykiecie umieszczonej na zaczepie lub zapoznaj się z SPECYFIKACJAMI – Upewnij się, że przyczepa jest odpowiednio zamocowana do zaczepu.
Schowek	Sprawdź, czy tylny schowek jest prawidłowo zatrzaśnięty

ELEMENTY DO SPRAWDZENIA	KONTROLA DO WYKONANIA
Podwozie i zawieszenie	Sprawdź spód pojazdu pod kątem zanieczyszczeń i odpowiednio je wyczyść
Filtr powietrza silnika	Sprawdź i wyczyść filtr powietrza silnika
Filtr powietrza CVT	Sprawdź i wyczyść filtr powietrza CVT

Co zrobić przed uruchomieniem silnika (kluczyk włączony)

ELEMENTY DO SPRAWDZENIA	KONTROLA DO WYKONANIA
Tablica rozdzielcza wielofunkcyjna	Sprawdź działanie lampek kontrolnych na tablicy (podczas pierwszych kilku sekund po włączeniu zapłonu)
	Sprawdź komunikaty na wskaźniku wielofunkcyjnym
Światła	Sprawdź działanie i czystość reflektorów i świateł tylnych
	Sprawdź działanie świateł mijania i drogowych
	Sprawdź działanie światła hamowania
	Sprawdź działanie i czystość kierunkowskazów
	Sprawdź działanie świateł awaryjnych
Klakson	Sprawdź działanie klaksonu
Poziom paliwa	Sprawdź poziom paliwa

Co zrobić po uruchomieniu silnika

ELEMENTY DO SPRAWDZENIA	KONTROLA DO WYKONANIA
Układ kierowniczy	Sprawdź, czy układ kierowniczy działa swobodnie, obracając go całkowicie z boku na bok
Dźwignia zmiany biegów	Sprawdź działanie dźwigni zmiany biegów (R, N, H i L)
Hamulce	Podjedź powoli kilka metrów do przodu i pojedynczo wciśnij dźwignię hamulca i pedał hamulca. Hamulce muszą być w pełni włączone. Dźwignia i pedał muszą w pełni powrócić po zwolnieniu
Wyłącznik silnika	Sprawdź, czy wyłącznik silnika działa prawidłowo
Stacyjka	Sprawdź, czy wyłącznik zapłonu działa prawidłowo, ponownie uruchamiając i zatrzymując silnik

OSTRZEŻENIE

POTENCJALNE ZAGROŻENIE

Brak sprawdzenia ATV przed uruchomieniem.

Niewłaściwa konserwacja ATV.

CO MOŻE SIĘ ZDARZYĆ

Może to spowodować wypadek lub uszkodzenie sprzętu.

JAK UNIKNĄĆ ZAGROŻENIA?

Zawsze dokładnie sprawdzaj swój pojazd przed każdym użyciem, aby upewnić się, że pojazd jest w bezpiecznym stanie.

Zawsze postępuj zgodnie z procedurą przeglądu i konserwacji, jak pokazano w instrukcji obsługi

Nigdy nie wpuszczaj pasażera na pojazd ATV, który nie jest przeznaczony do przewozu pasażera

Hamulce

1. Działanie hamulca

Po uruchomieniu przetestuj hamulce przy małej prędkości, aby upewnić się, że działają prawidłowo. Jeśli którykolwiek z hamulców nie działa prawidłowo, sprawdź hamulec pod kątem zużycia i poziomu płynu hamulcowego.

2. Pedał hamulca i dźwignie hamulca

Sprawdź prawidłowy luz pedału hamulca i dźwigni hamulca. Dostosuj go, jeśli luz jest nieprawidłowy.

Paliwo

Zawsze wlewaj do ATV zwykłą benzynę bezołowiową. Nie używaj benzyny ołowiowej; spowoduje to uszkodzenie wewnętrznych części silnika.

Jeśli pojawi się stukanie lub brzęczenie, użyj benzyny innej marki lub benzyny bezołowiowej premium.

OSTRZEŻENIE

Nie przepelniaj zbiornika paliwa. Uważaj, aby nie rozlać paliwa, zwłaszcza na silnik lub rurę wydechową. Upewnij się, że korek zbiornika paliwa jest dobrze zamknięty.

Nie tankuj zaraz po wyłączeniu silnika i jest on nadal bardzo gorący.

Olej silnikowy

Zawsze wlewaj olej silnikowy zgodny z zalecaną temperaturą otoczenia w następujący sposób:

Temperatura otoczenia / zalecany olej:

-10°C-40°C/SAE10W-40

Upewnij się, że olej silnikowy ma określony poziom. W razie potrzeby dodaj olej:

Określony poziom oleju silnikowego skrzyni korbowej: 2100ml;

Zalecany olej:

SAE80W-90

Określony poziom oleju silnikowego skrzyni biegów: 212ml.

Przełączniki

Sprawdź działanie wyłącznika silnika, wyłącznika rozrusznika, wyłącznika głównego i kurka paliwa. Napraw, jeśli jest to konieczne do prawidłowego działania.

Złącza i łączniki

Zawsze przed jazdą sprawdzaj jakość dokręcenia elementów podwozia. Dostarcz pojazd ATV do sprzedawcy lub zapoznaj się z niniejszą instrukcją, aby uzyskać informacje o prawidłowym momencie dokręcania.

Opony

Ten pojazd jest wyposażony w miernik ciśnienia opon i znajduje się on w torbie na narzędzia pod siedzeniem. Zmierz ciśnienie w oponach za jego pomocą i ustaw ciśnienie w oponach przednich i

tylnych na 45 kPa (6,5 psi).

⚠ OSTRZEŻENIE

POTENCJALNE ZAGROŻENIE

Eksplatacja tego pojazdu ATV z niewłaściwymi oponami lub z niewłaściwym lub nierównym ciśnieniem w oponach.

CO MOŻE SIĘ ZDARZYĆ

Eksplatacja tego pojazdu ATV z niewłaściwymi oponami lub z niewłaściwym lub nierównym ciśnieniem w oponach może spowodować utratę kontroli i wypadek.

JAK UNIKNĄĆ ZAGROŻENIA?

1. Konkretnie ciśnienie w oponie jest pokazane na oponie.
2. Przód: 25×8-10 lub 26×9-10
3. Tył: 25 x 8 - 12 lub 26×10-12

Pomiar ciśnienia w oponach

Użyj manometru do opon

NOTATKA:

Niskociśnieniowy manometr do opon należy do wyposażenia standardowego. Wykonaj dwa pomiary ciśnienia w oponach i użyj drugiego odczytu. Kurz lub brud w mierniku może spowodować, że pierwszy odczyt będzie nieprawidłowy.

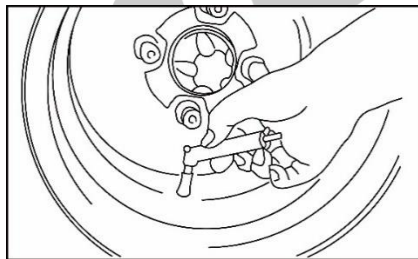

Limit zużycia opon

Gdy rowek opony zmniejszy się do 3 mm (0,12 cala) z powodu zużycia, wymień oponę.

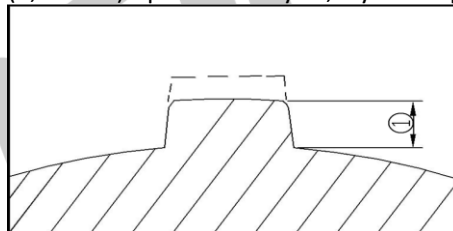

① jaLimit zużycia opon

JAZDA

OSTRZEŻENIE

Wskazuje potencjalne zagrożenie, które może spowodować poważne obrażenia lub śmierć.

OSTRZEŻENIE

POTENCJALNE ZAGROŻENIE

Obsługa pojazdu ATV bez znajomości wszystkich elementów sterujących.

CO MOŻE SIĘ ZDARZYĆ

Utrata kontroli, która może spowodować wypadek lub obrażenia.

JAK UNIKNĄĆ ZAGROŻENIA?

Przeczytaj uważnie niniejszą instrukcję. Jeśli czegoś nie rozumiesz, zapytaj swojego

sprzedawcę.

Rozruch zimnego silnika

OSTRZEŻENIE

POTENCJALNE ZAGROŻENIE

Zamarznięte linki w chłodne dni.

CO MOŻE SIĘ ZDARZYĆ

Możesz nie być w stanie kontrolować ATV, co może doprowadzić do wypadku lub kolizji.

JAK UNIKNĄĆ ZAGROŻENIA?

Podczas jazdy w chłodne dni zawsze upewnij się, że wszystkie linki sterujące działają płynnie przed rozpoczęciem jazdy.

1. Zaciągnij hamulec postojowy.
2. Przekręć kurek paliwa do pozycji „ON”
3. Ustaw wyłącznik silnika w pozycji „OFF”
4. Naciśnij przycisk Start „”

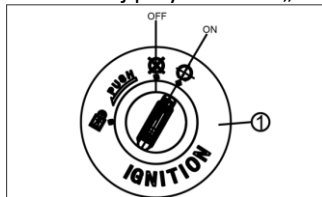

NOTATKA:

Lampka ostrzegawcza poziomu paliwa i lampka ostrzegawcza awarii silnika powinny zapalić się, a następnie zgasnąć. Jeśli lampka ostrzegawcza nie zgaśnie, sprawdź odpowiedni obwód lampki ostrzegawczej.

Przełącz bieg skrzyni biegów w położenie neutralne. Powinna zapalić się kontrolka neutralna.

5. Przesuń dźwignię ssania w lewo do końca.
6. Całkowicie zamknij dźwignię przepustnicy.
7. Naciśnij przełącznik rozruchu.

NOTATKA:

Przesuń dźwignię przepustnicy do położenia środkowego (położenie rozgrzewania). Dopóki silnik nie uruchomi się, zwolnij przycisk uruchamiania. Jeśli silnik nie uruchomi się, zwolnij przycisk uruchamiania, a następnie naciśnij go ponownie. Każde uruchomienie nie powinno trwać dłużej niż 5 sekund; czasy ciągłego rozruchu nie powinny być większe niż 3 razy. Kontynuuj rozgrzewanie silnika, aż zacznie płynnie pracować na biegu jałowym

UWAGA: przestrzegaj przepisy prawa w zakresie pracy silnika pojazdu w czasie postoju.

NAPĘDY

Ten quad ma 2-prędkość do przodu i 1 bieg do tyłu. Przekładnia pozwala kontrolować ilość dostępnej mocy przy danej prędkości lub do ruszania, przyspieszania, wspinania się pod górę.

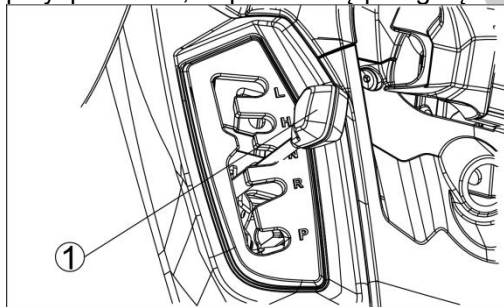

① Dźwignia wyboru jazdy

L Niski zakres

H Wysoki zakres

N Neutralny

R Wsteczny

P Parkowanie

Aby zmienić bieg na neutralny, ustaw dźwignię przepustnicy w pozycji zamkniętej, włącz sprzęgło, a następnie kilkakrotnie naciskaj pedał zmiany biegów, aż się zatrzyma.

Kiedy się zatrzyma, będzie na pierwszym biegu. Lekko podnieś pedał, aby osiągnąć pozycję neutralną

Aby zacząć jazdę i przyspieszyć

1. Zwolnij dźwignię przepustnicy.

OSTROŻNIE:

Zawsze zamykaj przepustnicę przed zmianą biegów, w przeciwnym razie może dojść do uszkodzenia silnika i układu

napędowego.

2. Pociągnij dźwignię sprzęgła, aby rozłączyć sprzęgło.
3. Włącz niski bieg.
4. Stopniowo otwieraj przepustnicę i jednocześnie powoli zwalniasz dźwignię sprzęgła.
5. Gdy pojazd ATV osiągnie odpowiednią prędkość, zwolnij przepustnicę i jednocześnie szybko pociągnij dźwignię sprzęgła.
6. Przełącz skrzynię biegów na wysoki zakres. (Upewnij się, że nie przestawiasz skrzyni biegów na neutralny)
7. Otwórz częściowo przepustnicę i stopniowo zwalniasz dźwignię sprzęgła.

(dotyczy wersji ze skrzynią manualną)

NOTATKA:

Ćwiczenie ruszanie i zatrzymywanie (używając hamulców), aż zapoznasz się ze sterowaniem.

⚠ OSTRZEŻENIE

POTENCJALNE ZAGROŻENIE

Nagłe otwarcie przepustnicy lub zbyt szybkie zwolnienie dźwigni sprzęgła.

CO MOŻE SIĘ ZDARZYĆ

ATV może jeździć na tylnych kołach. Zwiększyłoby to ryzyko wypadku, w tym przewrócenia.

JAK UNIKNĄĆ ZAGROŻENIA?

Stopniowo otwieraj przepustnicę.

Stopniowo zwalniasz dźwignię sprzęgła.

Aby zwołnić:

Podczas zwalniania lub zatrzymywania się, zwołnij przepustnicę i płynnie i równomiernie wciskaj hamulce. Gdy zwalniasz, zmień bieg na niższy. Przed włączeniem niższego biegu upewnij się, że silnik wystarczająco zwołnił. Niewłaściwe użycie hamulców lub zmiana przełożeń może spowodować utratę przyczepności opon, zmniejszając kontrolę i zwiększając

prawdopodobieństwo wypadku.

▲ OSTRZEŻENIE

POTENCJALNE ZAGROŻENIE

Włączenie niższego biegu, gdy prędkość silnika jest zbyt wysoka.

CO MOŻE SIĘ ZDARZYĆ

Koła mogą przestać się obracać i stracić przyczepność. Może to spowodować utratę kontroli, wypadek i obrażenia lub uszkodzenie sprzętu

JAK UNIKNAĆ ZAGROŻENIA?

Upewnij się, że silnik wystarczająco zwołnił przed zmianą biegu na niższy.

OSTROŻNOŚĆ:

- Nawet gdy skrzynia biegów znajduje się w położeniu neutralnym, nie należy

jeździć bezwładnie przez dłuższy czas z wyłączonym silnikiem i nie holować pojazdu ATV na duże odległości. Przekładnia jest odpowiednio smarowana tylko przy pracującym silniku. Nieodpowiednie smarowanie może uszkodzić przekładnię. Zawsze używaj sprzęgła podczas zmiany biegów. Silnik, skrzynia biegów i układ napędowy nie są zaprojektowane tak, aby wytrzymać wstrząsy spowodowane wymuszoną zmianą biegów i mogą ulec uszkodzeniu.

Docieranie silnika

Nigdy nie ma ważniejszego okresu w życiu silnika niż pierwsze 320 km (200 mil) lub 20 godzin jazdy. Z tego powodu uważnie przeczytaj poniższy materiał.

- Nie należy nadmiernie obciążać pojazdu ATV przez pierwsze kilka godzin jazdy.
- Nigdy nie należy jeździć w sposób ciągły powyżej połowy przepustnicy.
- Chłodzić silnik przez dziesięć minut po każdej godzinie pracy.
- Od czasu do czasu zmieniaj prędkość silnika.
- Po 320 km (200 mil) lub 20 godzin i więcej ATV może teraz działać normalnie.

Parkowanie

Podczas parkowania zatrzymaj silnik i przełącz na pozycję parkowania. Przekręć kurek paliwa na „” i zaciągnij hamulec postojowy. Nigdy nie parkuj na pochyłościach.

Załadunek

ATV może przewozić ładunek; ładunek może zmienić stabilność i obsługę ATV. Podczas przewożenia ładunku należy kierować się zdrowym rozsądkiem.

OSTRZEŻENIE

Przeciążenie tego pojazdu ATV lub przewożenie lub holowanie ładunku może spowodować zmiany w prowadzeniu pojazdu, Nigdy nie przekraczaj podanej ładowności tego pojazdu ATV.

Maksymalne obciążenie

Waga kierowcy i bagażu lub ładunku nie może przekraczać 230 kg (507 funtów).

⚠ OSTRZEŻENIE

RYZIKO

Użytkowanie tego ATV z niewłaściwymi modyfikacjami.

CO MOŻE SIĘ ZDARZYĆ

Niewłaściwa instalacja akcesoriów lub modyfikacja tego pojazdu może spowodować zmiany w obsłudze, które mogą doprowadzić do wypadku.

JAK UNIKNĄĆ ZAGROŻENIA?

Nigdy nie modyfikuj tego ATV poprzez nieprawidłową instalację lub użycie akcesoriów. Wszystkie części i akcesoria dodane do tego pojazdu powinny być instalowane i używane zgodnie z instrukcjami. W razie pytań skonsultuj się z autoryzowanym sprzedawcą pojazdu ATV.

⚠ OSTRZEŻENIE

RYZYKO

Przeciążenie tego pojazdu ATV lub niewłaściwe przewożenie lub holowanie ładunku.

CO MOŻE SIĘ ZDARZYĆ

Może spowodować zmiany w prowadzeniu pojazdu, które mogą prowadzić do wypadku.

JAK UNIKNĄĆ ZAGROŻENIA?

Nigdy nie przekraczaj podanej ładowności tego pojazdu ATV. Ładunek powinien być odpowiednio rozłożony i bezpiecznie przymocowany. Zmniejsz prędkość podczas przewożenia ładunku lub ciągnięcia przyczepy. Zachowaj większy odstęp do hamowania. Zawsze postępuj zgodnie z instrukcjami podanymi w tym rozdziale dotyczącymi przewożenia ładunku lub ciągnięcia przyczepy.

Z wyjątkiem oryginalnych części i akcesoriów dealera, dealer nie ma kontroli zastosowaniem akcesoriów. W niektórych przypadkach niewłaściwa instalacja, użycie akcesoriów lub modyfikacje pojazdu spowodują unieważnienie gwarancji pojazdu. Przy doborze i użyciu akcesoriów oraz podczas załadunku pojazdu jesteś osobiście odpowiedzialny za bezpieczeństwo własne oraz innych osób.

Ponieważ pojazd terenowy jest wrażliwy na wzrost masy, zmiany rozkładu masy i siły aerodynamiczne, należy zachować szczególną ostrożność podczas przewożenia ładunku i/lub montażu akcesoriów. Poniższe ogólne wskazówki zostały przygotowane, aby pomóc Ci w dokonaniu ustaleń.

- Podczas dodawania ładunku i ciągnięcia przyczepy zmniejsz prędkość. Przesław skrzynię biegów na zakres „L” (niski). Droga hamowania jest zwiększona. Zachowaj szczególną ostrożność podczas podjazdów i zjazdów ze wzniesień oraz pokonywania zbczcy. Ładunek i ciągnięcie przyczepy może utrudnić kierowanie pojazdem i wpłynąć na prowadzenie pojazdu w nieprzewidywalny sposób.
- Cały ładunek należy przewozić jak najniżej, aby zmniejszyć wpływ na środek ciężkości pojazdu. Masa ładunku powinna być również równomiernie rozłożona na boki. Umieść ładunek z tyłu przedniego bagażnika i z przodu tylnego bagażnika. Pomaga to utrzymać stabilność pojazdu poprzez centralizację masy. Nie pozwól, aby ładunek wystawał poza krawędzie bagażników.
- Nie umieszczaj więcej niż 35 kg (77 funtów) na przednim bagażniku, nie więcej niż 45 kg (99 funtów) z tyłu, przekraczając ładowność podaną przez producenta bagażnika. Staraj się utrzymać równowagę między przodem a tyłem, umieszczając półtora raza większy ciężar na tylnym bagażniku niż na przednim bagażniku.
- Ładunek powinien być bezpiecznie przymocowany. Upewnij się, że ładunek nie będzie się

poruszać podczas jazdy. Tak często, jak to możliwe sprawdzaj zabezpieczenia ładunku (nie wtedy, gdy pojazd jest w ruchu) i popraw je w razie potrzeby.

- Nie przewoź ciężkich lub nieporęcznych przedmiotów. Bagażniki przeznaczone są do lekkich przedmiotów, a przeciążenie może wpłynąć na prowadzenie z powodu zmian w rozkładzie masy i sił aerodynamicznych.
- Nie instaluj akcesoriów ani nie przewoź ładunku, który wpływa na osiągi pojazdu. Upewnij się, że nie wpłynęło to niekorzystnie na żaden element oświetlenia, prześwit, działanie hamulców lub elementów sterujących, ruch kół ani żaden inny aspekt działania pojazdu.
- Zawsze odejmij wagę zaczepu przyczepy od maksymalnego udźwigu. Patrz rozdział LOKALIZACJA ETYKIET OSTRZEGAWCZYCH I SPECYFIKACYJNYCH w celu uzyskania szczegółowych informacji na temat wspornika zaczepu przyczepy.
- Ciężar przymocowany do kierownicy zwiększy masę układu kierowniczego i może spowodować niebezpieczne warunki jazdy.

-
- Szyby przednie, bagażniki i inne duże przedmioty wpływają na stabilność i prowadzenie pojazdu, ze względu na ich masę i siły aerodynamiczne działające na te powierzchnie podczas pracy pojazdu. Źle zaprojektowane lub zainstalowane elementy mogą powodować niebezpieczne warunki jazdy.
 - Nigdy nie jedź z pasażerami na bagażnikach.

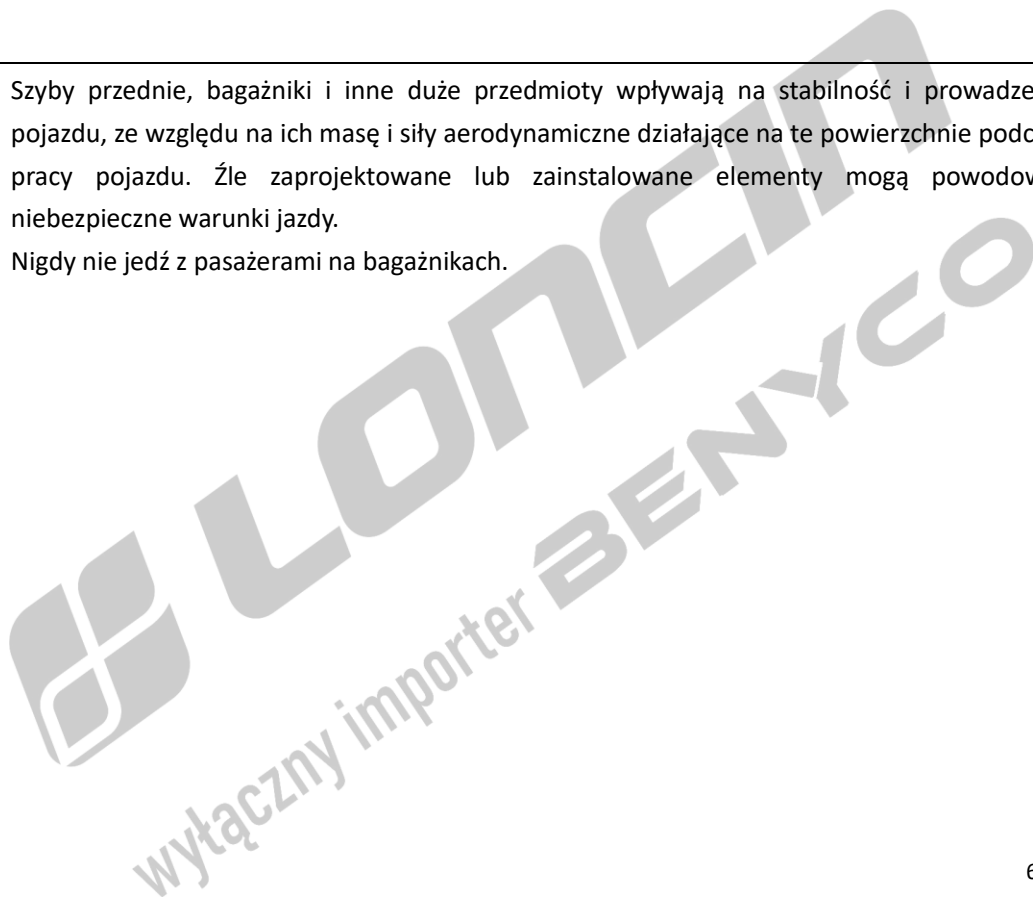

JAZDA ATV

OSTRZEŻENIE

Wskazuje potencjalne zagrożenie, które może spowodować poważne obrażenia lub śmierć.

Bezpieczeństwo kierowcy

- Mokra hamulce mogą mieć zmniejszoną zdolność hamowania. Sprawdź hamulce po wyjeździe z wody. Jeśli to konieczne, zastosuj je lekko kilka razy podczas powolnej jazdy, aby tarcie mogło wysuszyć klocki.
- Zawsze sprawdzaj, czy za pojazdem ATV nie znajdują się żadne przeszkody lub ludzie. Kiedy można bezpiecznie jechać

do tyłu, poruszaj się powoli i unikaj skręcania pod ostrymi kątami.

- Zawsze używaj rozmiaru i typu opon określonych dla pojazdu i zawsze utrzymuj właściwe ciśnienie w oponach.
- Nigdy nie modyfikuj ATV poprzez nieprawidłową instalację lub użycie akcesoriów.
- Nigdy nie przekraczaj podanej ładowności swojego pojazdu ATV. Ładunek musi być odpowiednio rozłożony i bezpiecznie przymocowany. Zmniejsz prędkość i postępuj zgodnie z instrukcjami zawartymi w niniejszym podręczniku dotyczącymi przewożenia ładunku lub holowania. Zachowaj

większą odległość do hamowania.

- Zawsze wyjmuj kluczyk zapłonu, gdy pojazd nie jest używany, aby zapobiec nieautoryzowanemu użyciu lub przypadkowemu uruchomieniu.
- Dzieci i zwierzęta domowe nie mogą być przewożone na bagażnikach.
- Nigdy nie dotykaj części ruchomych, takich jak koła, wał napędowy itp.

Poznaj swój ATV przed jazdą

Ten pojazd ATV jest przeznaczony wyłącznie do użytku rekreacyjnego przez doświadczonych kierowców. Nawet jeśli jesteś doświadczonym kierowcą wszystkich innych terenowych pojazdów ATV lub motocykli, jazda na tym ATV wymaga specjalnych umiejętności nabytych poprzez

praktykę. Nie spiesz się, aby w pełni nauczyć się technik, zanim spróbujesz trudniejszych manewrów.

Dla własnego bezpieczeństwa, przed rozpoczęciem jazdy upewnij się, że przeczytałeś w całości niniejszą instrukcję obsługi i rozumiesz działanie elementów sterujących. Przeczytaj wszystkie ostrzeżenia i ostrzeżenia na swoim ATV i zwróć szczególną uwagę na informacje dotyczące bezpieczeństwa.

Jedź ostrożnie i z osądem

Przejdź szkolenie, jeśli nie masz doświadczenia.

Początkujący powinni przejść szkolenie.

Zacznij od niskich prędkości, aby zapoznać się z tym ATV, nawet jeśli jesteś doświadczonym jeźdźcą. Nie używaj maksymalnych osiągnięć, dopóki nie zapoznasz się w pełni z właściwościami jezdnyimi i osiągnięciami pojazdu ATV.

Poświęć trochę czasu na nauczenie się podstawowych technik przed przystąpieniem do trudniejszych manewrów.

OSTRZEŻENIE

POTENCJALNE ZAGROŻENIE

Obsługa tego pojazdu ATV bez odpowiedniej instrukcji.

CO MOŻE SIĘ ZDARZYĆ

Ryzyko wypadku jest znacznie większe, jeśli kierowca nie wie, jak prawidłowo

obsługiwać pojazd ATV w różnych sytuacjach i na różnych rodzajach terenu.

JAK UNIKNĄĆ ZAGROŻENIA?

Początkujący i niedoświadczeni kierowcy powinni ukończyć kurs szkoleniowy. Powinni regularnie ćwiczyć umiejętności nabyte na kursie oraz techniki operacyjne opisane w niniejszej Instrukcji Obsługi.

Nigdy nie pozwalaj dzieciom poniżej 16 roku życia jeździć na tym ATV.



Strój

Zawsze noś odzież odpowiednią do rodzaju jazdy. Jazda ATV wymaga specjalnej odzieży ochronnej, aby zapewnić wygodę i zmniejszyć ryzyko kontuzji:

OSTRZEŻENIE

POTENCJALNE ZAGROŻENIE

Użytkowanie tego pojazdu ATV bez homologowanego kasku motocyklowego, ochrony oczu i odzieży ochronnej.

CO MOŻE SIĘ ZDARZYĆ

Jazda bez kasku motocyklowego zwiększa ryzyko poważnego urazu głowy lub śmierci w razie wypadku.

Jazda bez ochrony oczu może spowodować

wypadek i zwiększa ryzyko poważnych obrażeń w razie wypadku.

Jazda bez odzieży ochronnej zwiększa ryzyko poważnych obrażeń w razie wypadku.

JAK UNIKNĄĆ ZAGROŻENIA?

Zawsze noś homologowany kask motocyklowy, który jest odpowiednio dopasowany.

Powinieneś również nosić:

- ochrona oczu (gogle lub osłona twarzy)
- rękawice
- buty
- koszula lub kurtka z długim rękawem
- długie spodnie

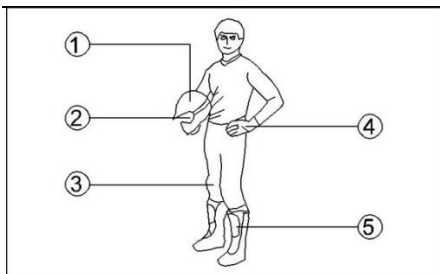

① Hełm

Twój kask to najważniejszy element wyposażenia ochronnego do bezpiecznej jazdy. Homologowany kask może zapobiec poważnym obrażeniom głowy

② Ochrona oczu

Nie polegaj na okularach przeciwsłonecznych, aby zapewnić odpowiednią ochronę oczu. Para gogli lub osłona twarzy na kask zapewniają najlepszą ochronę oczu. Powinny być utrzymywane w czystości i być nietłukące

③ Odzież

Zawsze noś długie rękawy i długie spodnie, aby chronić ręce i nogi. Spodnie z nakolannikami i koszulka z naramiennikami zapewniają najlepszą ochronę.

④ Rękawice

Rękawice w stylu terenowym z ochraniaczami na kostki są najlepsze dla wygody i ochrony.

⑤ Buty

Najlepsze obuwie to para mocnych butów za tydkę na obcasie, jak buty motto-crossowe.

Nie obsługiwać po spożyciu alkoholu lub narkotyków. Zdolności kierowcy ograniczone są pod wpływem alkoholu lub narkotyków.



OSTRZEŻENIE

POTENCJALNE ZAGROŻENIE

Prowadzenie quada po spożyciu alkoholu lub narkotyków

CO MOŻE SIĘ ZDARZYĆ

Spożywanie alkoholu i/lub narkotyków może poważnie wpłynąć na ocenę operatora. Czas reakcji może być wolniejszy, co może mieć wpływ na równowagę i percepcję operatora. Spożywanie alkoholu i/lub narkotyków przed lub podczas prowadzenia pojazdu ATV może spowodować wypadek powodujący poważne obrażenia lub śmierć.

JAK UNIKNĄĆ ZAGROŻENIA?

Nigdy nie spożywaj alkoholu ani narkotyków przed lub podczas prowadzenia pojazdu ATV

Kontrole przed jazdą Przed jazdą zawsze wykonuj wymienione czynności kontrolne, aby zapewnić bezpieczeństwo i odpowiednią pielęgnację pojazdu ATV.

⚠ OSTRZEŻENIE

POTENCJALNE ZAGROŻENIE

Brak kontroli ATV przed uruchomieniem.

Niewłaściwa konserwacja ATV.

CO MOŻE SIĘ ZDARZYĆ

Zwiększa możliwość wypadku lub uszkodzenia sprzętu.

JAK UNIKNĄĆ ZAGROŻENIA?

Zawsze sprawdzaj swój ATV za każdym razem, gdy go używasz, aby upewnić się, że ATV jest w bezpiecznym stanie roboczym.

Zawsze przestrzegaj procedur i harmonogramów przeglądów i konserwacji opisanych w Instrukcji Obsługi.

⚠ OSTRZEŻENIE

POTENCJALNE ZAGROŻENIE

Prowadzenie tego pojazdu ATV z prędkością zbyt dużą dla twoich progów lub warunków.

CO MOŻE SIĘ ZDARZYĆ

Zwiększa szanse na utratę kontroli nad pojazdem ATV, co może skutkować wypadkiem.

JAK UNIKNĄĆ ZAGROŻENIA?

Zawsze jedź z prędkością odpowiednią dla terenu, widoczności i warunków pracy oraz Twojego doświadczenia.

Nie działaj z prędkością zbyt dużą dla swoich umiejętności lub warunków.

Bagaż i akcesoria

Zachowaj szczególną ostrożność podczas jazdy ATV z dodatkowym obciążeniem, takim jak akcesoria lub ładunek. Może to mieć negatywny wpływ na prowadzenie pojazdu ATV. Zmniejsz prędkość podczas przewożenia dodatkowych ładunków.

Maksymalna dopuszczalna masa przyczepy holowanej: 350 kg (770 funtów)

OSTRZEŻENIE

POTENCJALNE ZAGROŻENIE

Niewłaściwa obsługa tego pojazdu ATV lub przewożenie lub holowanie ładunku.

CO MOŻE SIĘ ZDARZYĆ

Może spowodować zmiany w prowadzeniu pojazdu ATV, co może doprowadzić do wypadku.

JAK UNIKAĆ ZAGROŻENIA?

Nigdy nie przekraczaj podanej ładowności tego pojazdu.

Ładunek powinien być odpowiednio rozłożony i bezpiecznie przymocowany.

Zmniejsz prędkość podczas przewożenia ładunku lub ciągnięcia przyczepy. Zachowaj większą odległość do hamowania.

Zawsze postępuj zgodnie z instrukcjami zawartymi w instrukcji dotyczącymi przewożenia ładunku lub ciągnięcia przyczepy.

Podczas jazdy

Podczas pracy zawsze trzymaj stopy na podnóżkach. W przeciwnym razie stopy mogą dotknąć koła i spowodować obrażenia. Unikaj ekstremalnej jazdy i skakania. Możesz stracić kontrolę nad pojazdem ATV lub przewrócić się.

OSTRZEŻENIE

POTENCJALNE ZAGROŻENIE Próby jazdy na tylnym kole, skoki i inne akrobacje.

CO MOŻE SIĘ ZDARZYĆ

Zwiększa szansę na wypadek, w tym przewrócenie.

JAK UNIKNĄĆ ZAGROŻENIA?

Nigdy nie próbuj wyczynów kaskaderskich, takich jak jazda na kole lub skoki.

Nie próbuj się popisywać.

System wydechowy

Układ wydechowy pojazdu ATV jest bardzo gorący podczas pracy i po niej. Nigdy nie dotykaj układu wydechowego. Zaparkuj pojazd ATV w miejscu, w którym piesi lub dzieci nie będą go dotykać.

OSTRZEŻENIE

POTENCJALNE ZAGROŻENIE

Gorący układ wydechowy.

CO MOŻE SIĘ ZDARZYĆ

Sucha trawa lub inny łatwopalny materiał nagromadzony wokół silnika może się zapalić.

Ktoś, kto dotknie układu wydechowego podczas pracy lub po jej zakończeniu, może ulec poparzeniu.

JAK UNIKNAĆ ZAGROŻENIA?

Nie pracuj, nie pracuj na biegu jałowym ani nie parkuj pojazdu ATV na suchej trawie lub innej suchej nawierzchni.

Utrzymuj obszar silnika w stanie wolnym od suchej trawy, szczotek i innych materiałów palnych.

Nie dotykaj gorącego układu wydechowego.

Nie parkuj ATV w miejscu, gdzie inni mogą go dotknąć.

Uważaj, gdzie jeździsz

- Ten pojazd ATV jest przeznaczony głównie do użytku w terenie. Jazda po utwardzonych nawierzchniach może spowodować utratę kontroli. Staraj się nie jeździć po żadnej publicznej drodze, ulicy lub autostradzie. Jazda po drogach publicznych może prowadzić do kolizji z innymi pojazdami – sprawdź homologację – odpowiednia homologacja oraz rejestracja i ubezpieczenie pojazdu pozwala na jazdę po drogach publicznych przy posiadaniu odpowiednich uprawnień.

▲ OSTRZEŻENIE

POTENCJALNE ZAGROŻENIE

Użytkowanie tego pojazdu ATV na publicznych ulicach, drogach lub autostradach.

CO MOŻE SIĘ ZDARZYĆ

Możesz zderzyć się z innym pojazdem.

JAK UNIKNAĆ ZAGROŻENIA?

Nigdy nie używaj tego ATV na żadnej publicznej ulicy, drodze lub autostradzie, nawet polnej lub żwirowej. Odpowiednia homologacja, rejestracja i ubezpieczenie pojazdu pozwala na jazdę po drogach publicznych pod warunkiem posiadania przez kierowcę odpowiednich uprawnień..

- Poznaj teren, na którym jeździsz. Jedź ostrożnie w nieznanym obszarze. Uważaj na korzenie, dziury lub skały w terenie oraz inne ukryte zagrożenia, które mogą spowodować niebezpieczeństwo.

OSTRZEŻENIE

POTENCJALNE ZAGROŻENIE

Niezachowanie szczególnej ostrożności podczas obsługi pojazdu ATV na nieznanym terenie.

CO MOŻE SIĘ ZDARZYĆ

Możesz natknąć się na ukryte skały, wyboje lub dziury bez wystarczającej ilości czasu na reakcję. Może to spowodować przewrócenie się pojazdu ATV lub utratę kontroli.

JAK UNIKNAĆ ZAGROŻENIA?

Jedź powoli i zachowaj szczególną ostrożność podczas jazdy w nieznanym terenie. Zawsze zwracaj uwagę na zmieniające się warunki terenowe podczas obsługi pojazdu ATV.

OSTRZEŻENIE

POTENCJALNE ZAGROŻENIE

Niezachowanie szczególnej ostrożności podczas pracy na nierównym, śliskim lub luźnym terenie.

CO MOŻE SIĘ ZDARZYĆ

Może to spowodować utratę przyczepności lub kontroli nad pojazdem ATV, co może spowodować wypadek, w tym przewrócenie.

JAK UNIKNAĆ ZAGROŻENIA?

Nie pracuj na nadmiernie nierównym, śliskim lub luźnym terenie, dopóki nie nauczysz się i nie przeciwiczyz umiejętności niezbędnych do kierowania pojazdem ATV na takim terenie. Zawsze bądź szczególnie ostrożny na tego rodzaju terenie.

-
- Jadąc w miejscu, w którym możesz nie być łatwo widoczny, takim jak teren pustyenny, zamontuj na ATV flagę ostrzegawczą.

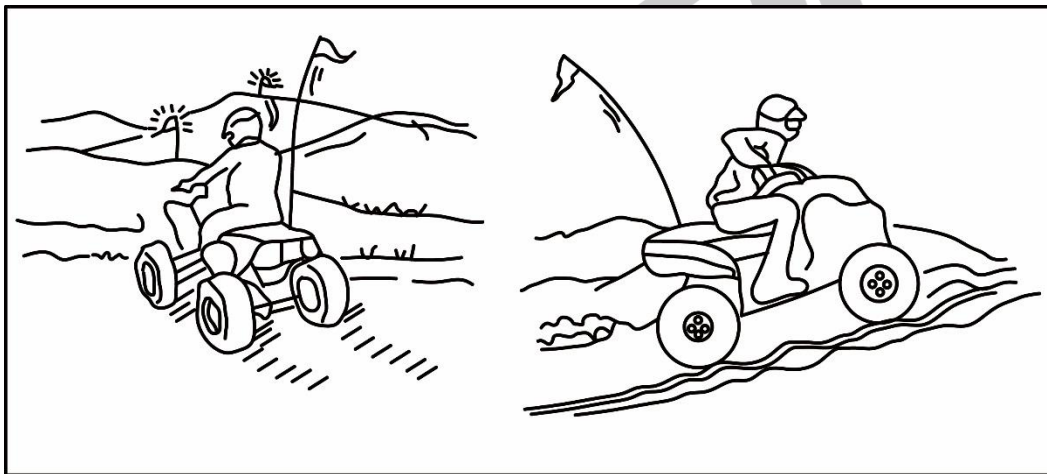

wyłączny import

- Nie jeźdź po terenie prywatnym bez uzyskania pozwolenia.

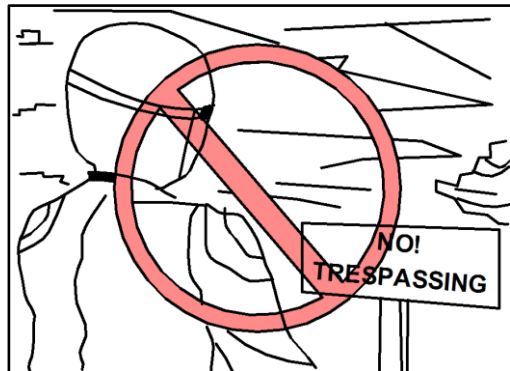

- Wybierz duży, płaski teren, aby zapoznać się ze swoim pojazdem ATV. Upewnij się, że obszar ten jest wolny od przeszkód i innych jeźdźców. Powinieneś poćwiczyć kontrolę nad przepustnicą, hamulcami,

procedurami zmiany przełożeń i technikami skrętu w tym obszarze, zanim spróbujesz trudniejszego terenu. Zawsze unikaj jazdy po utwardzonych nawierzchniach: ATV jest przeznaczony głównie do użytku w terenie, a manewry manewrowania są trudniejsze do wykonania na twardej nawierzchni.

- Zaciągnij hamulec postojowy i uruchom silnik. Po rozgrzaniu jesteś gotowy do jazdy na swoim ATV. Pamiętaj, że silnik i rura wydechowa będą gorące podczas jazdy i po niej; nie dopuść do kontaktu skóry lub odzieży z tymi elementami.

Skręcanie ATV

Aby osiągnąć maksymalną przyczepność podczas jazdy w terenie, dwa tylne koła są solidnie osadzone na jednej osi i obracają się razem z tą samą prędkością. Dlatego, o ile koło po wewnętrznej stronie zakrętu nie ześlizgnie się lub straci trochę przyczepności, pojazd ATV będzie opierał się skręcaniu. Należy zastosować specjalną technikę skręcania, aby umożliwić ATV szybkie i łatwe wykonywanie zakrętów. Bardzo ważne jest, aby najpierw nauczyć się tej umiejętności przy niskiej prędkości.

OSTRZEŻENIE

POTENCJALNE ZAGROŻENIE

Niewłaściwe skręcanie.

CO MOŻE SIĘ ZDARZYĆ

ATV może wymknąć się spod kontroli, powodując kolizję lub przewrócenie.

JAK UNIKNĄĆ ZAGROŻENIA?

Zawsze postępuj zgodnie z procedurami skręcania opisanymi w niniejszej instrukcji obsługi. Poćwicz skręcanie przy niskich prędkościach, zanim spróbujesz skręcać z większą prędkością. Nie skręcaj zbyt szybko, jak na twoje umiejętności lub warunki.

Gdy zbliżasz się do zakrętu, zwolnij i zacznij skręcać kierownicę w żądanym kierunku. Gdy to zrobisz, połóż swój ciężar na podnóżku na zewnątrz zakrętu (przeciwnie do pożądanego kierunku) i pochyl górną część ciała do zakrętu. Użyj przepustnicy, aby utrzymać równomierną prędkość w zakręcie. Ten manewr pozwoli na lekkie poślizgnięcie się koła po wewnętrznej stronie zakrętu, dzięki czemu pojazd ATV wykona prawidłowy zakręt.

Tę procedurę należy wielokrotnie ćwiczyć z małą prędkością na dużym terenie bez przeszkód. Jeśli zastosowana zostanie niewłaściwa technika, pojazd ATV może nadal jechać prosto. Jeśli pojazd ATV nie skręca, zatrzymaj się i ponownie przećwicz procedurę. Jeśli powierzchnia do jazdy jest śliska lub luźna, pomocne może być przeniesienie ciężaru ciała na przednie koła, przesuwanie się do przodu na siedzeniu. Kiedy już nauczysz się tej techniki, powinieneś być w stanie wykonywać ją przy wyższych prędkościach lub na ciasniejszych zakrętach.

Niewłaściwe procedury jazdy, takie jak gwałtowne zmiany przepustnicy, nadmierne hamowanie, nieprawidłowe ruchy ciała lub zbyt duża prędkość dla ostrego zakrętu, mogą spowodować przechylenie ATV. Jeśli pojazd ATV zacznie przechylać się na zewnątrz podczas pokonywania zakrętu, pochyl się bardziej do środka. Może być również konieczne stopniowe puszczanie gazu aby uniknąć przewrócenia. Pamiętaj: Unikaj większych prędkości, dopóki nie zapoznasz się dokładnie z obsługą swojego ATV.

Jazda pod górę

Użyj odpowiedniej techniki jazdy, aby uniknąć przewrócenia się pojazdu na wzgórzach. Upewnij się, że możesz dobrze manewrować swoim ATV na płaskim terenie przed próbą jakiegokolwiek jazdy pod górę, a następnie najpierw przećwicz jazdę na łagodnych zboczach. Wypróbuj trudniejsze podjazdy dopiero po nauczeniu się większej ilości umiejętności. We wszystkich przypadkach unikaj pochyłości o śliskich lub luźnych nawierzchniach lub przeszkod, które mogą spowodować utratę kontroli. Podczas wspinania się na wzgórze ważne jest, aby upewnić się, że Twoja waga jest przenoszona do przodu ATV. Można to osiągnąć, pochylając się do przodu, a na bardziej stromych zboczach stojąc na podnózkach i pochylając się do przodu nad kierownicą. Jeśli wspinasz się na wzgórze i stwierdzisz, że nie oceniłeś właściwie swojej zdolności do dotarcia na szczyt, powinieneś obrócić pojazd ATV, gdy nadal poruszasz się do przodu (pod warunkiem, że masz na to miejsce) i zjechać ze wzgórza. Jeśli pojazd ATV utknął lub zatrzymał się i uważasz, że możesz kontynuować podjazd pod górę, wystartuj ostrożnie ponownie, uważając, że nie podniesiesz przednich kół, co może spowodować utratę kontroli. Jeśli nie jesteś w stanie kontynuować podjazdu, zsiądź z quada po stronie do góry zbocza. Fizycznie zawróć ATV, a następnie zjedź w dół. Jeśli zaczniesz się toczyć do tyłu,

NIE WOLNO używać tylnego hamulca, aby się zatrzymać lub próbować wrzucić bieg ATV. ATV może łatwo przewrócić się do tyłu. Zamiast tego zeskocz z pojazdu po stronie pod górę.

OSTRZEŻENIE

POTENCJALNE ZAGROŻENIE

Niewłaściwe pokonywanie wzniesień lub skręcanie na podjazdach.

CO MOŻE SIĘ ZDARZYĆ

Może spowodować utratę kontroli lub przewrócenie się pojazdu ATV.

JAK UNIKNĄĆ ZAGROŻENIA?

Nigdy nie próbuj zawracać ATV na jakimkolwiek wzniesieniu, dopóki nie opanujesz techniki zawracania opisanej w Instrukcji obsługi na równym podłożu.

Zachowaj szczególną ostrożność podczas skręcania na jakimkolwiek wzniesieniu.

Jeśli to możliwe, unikaj przekraczania zbocza stromego wzgórza.

Przekraczając zbocze wzgórza:

Zawsze postępuj zgodnie z procedurami opisanymi w Instrukcji Obsługi.

Unikaj wzniesień o zbyt śliskiej lub luźnej nawierzchni.

Przenieś swoją wagę na górę ATV.

▲ OSTRZEŻENIE

POTENCJALNE ZAGROŻENIE

Przechylenie się do tyłu lub nieprawidłowe zsiadanie podczas jazdy pod górę.

CO MOŻE SIĘ ZDARZYĆ

Może spowodować przewrócenie się pojazdu ATV.

JAK UNIKNĄĆ ZAGROŻENIA?

Używaj odpowiedniego biegu i utrzymuj stałą prędkość podczas pokonywania wzniesienia.

Jeśli stracisz całą prędkość do przodu:

Utrzymuj wagę pod górę.

Zaciągnij hamulce.

Zablokuj hamulec postojowy po zatrzymaniu.

Jeśli zaczniesz jechać do tyłu:

Utrzymuj wagę pod górę.

Nigdy nie używaj tylnego hamulca podczas toczenia się do tyłu.

Zaciągnij przedni hamulec.

Po całkowitym zatrzymaniu zaciągnij również hamulec tylny, a następnie zablokuj hamulec postojowy.

Zsiadaj po stronie pod górę lub z boku, jeśli pojazd jest skierowany prosto pod górę. Obróć pojazd ATV i dosiądź go ponownie, postępując zgodnie z procedurą opisaną w Instrukcji obsługi

Jazda w dół

Podczas jazdy ATV w dół, przenieś ciężar tak daleko, jak to możliwe, do tyłu i pod górę ATV. Cofnij się na siedzeniu i usiądź z wyprostowanymi ramionami. Wybierz niski bieg, dzięki któremu kompresja silnika wykona większość hamowania za Ciebie. Niewłaściwe hamowanie może prowadzić do utraty przyczepności.

Zachowaj ostrożność podczas zjeżdżania ze wzniesienia o luźnej lub śliskiej nawierzchni. Te nawierzchnie mogą mieć negatywny wpływ na zdolność hamowania i przyczepność. Nieprawidłowe hamowanie może również spowodować utratę przyczepności. Jeśli to możliwe, zjedź swoim ATV prosto w dół. Unikaj ostrych kątów, które mogą spowodować przewrócenie się. Ostrożnie wybierz drogę i jedź nie szybciej niż będziesz w stanie zareagować na pojawiające się przeszkody.

▲ OSTRZEŻENIE

POTENCJALNE ZAGROŻENIE

Niewłaściwy zjazd ze wzgórza.

CO MOŻE SIĘ ZDARZYĆ

Może spowodować utratę kontroli lub przewrócenie się pojazdu ATV.

JAK UNIKNĄĆ ZAGROŻENIA?

Zawsze postępuj zgodnie z odpowiednimi procedurami zjazdu ze wzniesienia, opisanymi w niniejszej instrukcji obsługi.

Uwaga: podczas hamowania podczas zjeżdżania ze wzniesienia wymagana jest specjalna technika.

Zawsze dokładnie sprawdzaj teren przed zjazdem ze wzgórza.

Przesuń swoją wagę do tyłu.

Nigdy nie zjeżdżaj ze wzgórza z dużą prędkością.

Unikaj zjeżdżania ze wzgórza pod kątem, który spowodowałby przechylenie pojazdu ATV na jedną stronę. Tam, gdzie to możliwe, zjedź prosto ze wzgórza.

Jazda po zboczu

Przejeżdżanie quadem po pochyłej powierzchni wymaga odpowiedniego ustawienia wagi, aby zachować odpowiednią równowagę. Upewnij się, że opanowałeś podstawowe umiejętności jazdy na płaskim terenie, zanim spróbujesz przejechać po pochyłej powierzchni. Unikaj zboczy o śliskich powierzchniach lub nierównym terenie, które mogą zaburzyć równowagę.

Podczas podróży po zboczu pochylaj ciało w kierunku pod górę. Podczas jazdy po nieutwardzonych nawierzchniach może być konieczna korekta kierowania poprzez skierowanie przednich kół lekko w górę lub w dół. Podczas jazdy po zboczach upewnij się, że nie robisz ostrych zakrętów ani w górę, ani w dół.

Jeśli Twój pojazd ATV zacznie się przewracać, stopniowo skręcaj w dół, aby na Twojej drodze nie było żadnych przeszkód. Gdy odzyskasz właściwą równowagę, stopniowo ponownie kieruj się w kierunku, w którym chcesz podróżować.

⚠ OSTRZEŻENIE

POTENCJALNE ZAGROŻENIE

Niewłaściwe pokonywanie wzniesień lub skręcanie na wzniesieniach

CO MOŻE SIĘ ZDARZYĆ

Może spowodować utratę kontroli lub przewrócenie się pojazdu ATV.

JAK UNIKNĄĆ ZAGROŻENIA?

Nigdy nie próbuj zawracać ATV na jakimkolwiek wzniesieniu, dopóki nie opanujesz techniki skrętu opisanej w Instrukcji Obsługi na równym podłożu.

Zachowaj szczególną ostrożność podczas skręcania na jakimkolwiek wzniesieniu. Jeśli to możliwe, unikaj przekraczania zbocza stromej wzniesienia.

Przekraczając zbocze wzniesienia:

Zawsze postępuj zgodnie z procedurami opisanymi w Instrukcji Obsługi.

Unikaj wzniesień o zbyt śliskiej lub luźnej nawierzchni.

Przeprawa przez płytką wodę

ATV może być używany do przemierzania wolno płynącej, płytkiej wody o głębokości do ok. 35 cm. Przed wjazdem do wody ostrożnie wybierz swoją ścieżkę przejazdu. Wjedź tam, gdzie nie ma ostrych spadków i unikaj skał lub innych przeszkód, które mogą być śliskie lub zakłócić ruch pojazdu. Jedź powoli i ostrożnie

Sprawdź hamulce po wyjściu z wody. Nie kontynuuj jazdy ATV bez upewnienia się, że odzyskałeś właściwą zdolność hamowania.

OSTROŻNOŚĆ

Po jeździe ATV w wodzie należy spuścić uwięzioną wodę. Umyj pojazd ATV w słodkiej wodzie, jeśli był eksploatowany w słonej lub błotnistej wodzie.

POTENCJALNE ZAGROŻENIE

Jazda ATV przez głęboką lub szybko płynącą wodę.

CO MOŻE SIĘ ZDARZYĆ

Opony mogą unosić się na wodzie, powodując utratę przyczepności i kontroli, co może doprowadzić do wypadku.

JAK UNIKNĄĆ ZAGROŻENIA?

Nigdy nie używaj tego ATV w szybko płynącej wodzie lub w wodzie głębszej niż ta określona w Instrukcji obsługi

Pamiętaj, że mokre hamulce mogą mieć zmniejszoną zdolność hamowania. Sprawdź hamulce po opuszczeniu wody. Jeśli to konieczne, zahamuj kilka razy, aby tarcie wysuszyło okładziny hamulcowe.

 **OSTRZEŻENIE**

Jazda w trudnym terenie

Jeżdżąc w trudnym terenie należy zachować ostrożność. Zwróć uwagę na przeszkody, które mogą spowodować uszkodzenie pojazdu ATV lub doprowadzić do wypadku. Upewnij się, że stopy są zawsze mocno osadzone na podnóżkach. Unikaj skakania na quadzie, ponieważ może to spowodować utratę kontroli i uszkodzenie quada.

Poślizg i uślizg

Należy zachować ostrożność podczas jazdy po luźnych lub śliskich nawierzchniach, ponieważ pojazd ATV może się ślizgać. W przypadku nieoczekiwanego i nieskorygowanego poślizgu może spowodować wypadek.

Aby zmniejszyć możliwość ślizgania się przednich kół w luźnych lub śliskich warunkach, czasami pomaga przełożenie ciężaru na przednie koła. Jeśli tylne koła Twojego ATV zaczną ślizgać się na boki, kontrolę można zazwyczaj odzyskać (jeśli jest na to miejsce), kierując się w kierunku poślizgu. Wciskanie hamulców lub przyspieszanie nie jest zalecane, dopóki nie zlikwidujesz poślizgu.

Z biegiem czasu, wraz z praktyką, można poprawić umiejętności kontrolowanego ślizgu. Teren powinien być starannie wybrany przed próbą takich manewrów, ponieważ zarówno stabilność, jak i kontrola są ograniczone. Należy pamiętać, że manewrów ślizgowych należy zawsze unikać na bardzo śliskich powierzchniach, takich jak lód, ponieważ może to spowodować utratę kontroli.

Co zrobić, jeśli

Ta sekcja jest przeznaczona wyłącznie jako przewodnik referencyjny. Upewnij się, że przeczytałeś w całości każdy rozdział dotyczący technik jazdy.

Co robić

- Zatrzymaj pojazd ATV i przeciwicz manewry skrętu. Upewnij się, że kładziesz swój ciężar na podnóżku na zewnątrz zakrętu. Umieść swój ciężar na przednich kołach, aby uzyskać lepszą kontrolę.
- Jeśli pojazd ATV zaczyna się przechylać podczas skręcania: pochyl się bardziej w skręcie do wewnątrz, aby odzyskać równowagę. Jeśli to konieczne,

stopniowo zwalnij przepustnicę i/lub steruj poza zakręt.

- Jeśli twój ATV nie może wjechać na wzgórze, na które próbujesz się wspiąć: Odwróć ATV, jeśli nadal masz miejsce. Jeśli nie, zatrzymaj się, zsiądź po stronie pod górę i fizycznie obróć ATV. Jeśli quad zaczyna się ślizgać do tyłu **NIE UŻYWAJ TYLNEGO HAMULCA** - quad może przewrócić się na ciebie. opuszczaj ATV po stronie pod górę.
- Jeśli pojazd ATV przejeżdża po pochyłej nawierzchni: Upewnij się, że jedziesz z ciężarem skierowanym w stronę wzniesienia, aby zachować odpowiednią równowagę. Jeśli pojazd ATV zacznie się przechylać, zjedź prosto w dół wzgórza (jeśli nie ma przeszkód na twojej drodze),

-
- aby odzyskać równowagę. Jeśli czujesz, że ATV się przewróci, zsiadaj po stronie pod górę.
- Jeśli Twój pojazd ATV natrafi na płytką wodę: Jedź powoli i ostrożnie przez wolno płynącą wodę, uważając na przeszkody. Upewnij się, że woda spłynie z pojazdu. **SPRAWDZIĆ PRAWIDŁOWOŚĆ DZIAŁANIA HAMULCA** po wyjechaniu z wody. Nie kontynuuj jazdy na swoim ATV, dopóki nie odzyskasz odpowiedniej zdolności hamowania.
 - Jeśli Twój pojazd ATV zacznie ślizgać się na boki:
 - Skręć w kierunku poślizgu, jeśli masz miejsce. Wciskanie hamulców lub przyspieszanie nie jest zalecane, dopóki nie opanujesz poślizgu.

KONSERWACJA OKRESOWA I REGULACJA

Okresowa kontrola, regulacja i smarowanie pozwolą utrzymać maszynę w możliwie najbezpieczniejszym i najbardziej wydajnym stanie. Bezpieczeństwo to obowiązek właściciela maszyny. Na kolejnych stronach wyjaśniono najważniejsze punkty kontroli, regulacji i smarowania maszyny.

Instrukcja obsługi i zestaw narzędzi

Zaleca się włożenie instrukcji obsługi i manometru do opon do winylowej torby i wożenie ich zawsze razem z zestawem narzędzi.

Informacje serwisowe zawarte w niniejszym podręczniku mają na celu dostarczenie właścicielowi informacji niezbędnych do wykonania własnej konserwacji zapobiegawczej i drobnych napraw. Do tego celu wystarczą narzędzia znajdujące się w zestawie narzędzi właściciela, z wyjątkiem tego, że do prawidłowego dokręcenia śrub i nakrętek niezbędny jest również klucz dynamometryczny.

Schemat okresowej konserwacji układu kontroli emisji

NOTATKA:

- W przypadku pojazdów ATV niewyposażonych w licznik kilometrów lub licznik godzin należy przestrzegać miesięcznych okresów konserwacji.
- W przypadku pojazdów ATV wyposażonych w licznik kilometrów lub licznik godzin, postępuj zgodnie z interwałami konserwacji w km (mi) lub godzinach. Należy jednak pamiętać, że jeśli pojazd ATV nie jest używany przez dłuższy czas, należy przestrzegać miesięcznych okresów konserwacji.
- Pozycje oznaczone gwiazdką powinny być wykonywane przez dealera, ponieważ wymagają specjalnych narzędzi, danych i umiejętności technicznych.

UWAGA: W poniższych tabelach interwały serwisowe wyrażone w kilometrach lub w okresach czasowych są wartościami referencyjnymi dla właściciela. Do celów zachowania gwarancji na pojazd należy przestrzegać zapisów w umieszczonych w książeczce gwarancyjnej pojazdu.

Nr	PRZEDMIOT	KONTROLA LUB KONSERWACJA	Cokolwiek będzie pierwsze ➔	Wstępny			Každy		
				miesiąc	1	3	6	6	12
				km (mi)	320 (200)	1300 (800)	2500 (1600)	2500 (1600)	5000 (3200)
				godziny	20	80	160	160	320
1	*	Przewód paliwowy	<ul style="list-style-type: none"> Sprawdź przewody paliwowe pod kątem pęknięć lub innych uszkodzeń i w razie potrzeby wymień. 				√	√	√
2		Świeca	<ul style="list-style-type: none"> Sprawdź stan i wyczyść, zmierz szczelinę lub wymień w razie potrzeby. 	√	√	√	√	√	
3	*	Zawory	<ul style="list-style-type: none"> Sprawdź luz zaworowy i wyreguluj w razie potrzeby. 	√		√	√	√	
4	*	Gaźnik	<ul style="list-style-type: none"> Sprawdzić działanie rozrusznika (ssania) i w razie potrzeby skorygować. Sprawdź prędkość obrotową silnika na biegu jałowym i wyreguluj w razie potrzeby. 		√	√	√	√	
5	*	System odpowietrzania skrzyni korbowej	<ul style="list-style-type: none"> Sprawdź wąż odpowietrzający pod kątem pęknięć lub innych uszkodzeń i wymień w razie potrzeby. 			√	√	√	

Nr	PRZEDMIOT	KONTROLA LUB KONSERWACJA	Cokolwiek będzie pierwsze ⇒	Wstępny			Każdy		
				miesiąc	1	3	6	6	12
				km (mi)	320 (200)	1300 (800)	2500 (1600)	2500 (1600)	5000 (3200)
				godziny	20	80	160	160	320
6	*	System wydechowy	<ul style="list-style-type: none"> Sprawdź szczelność i w razie potrzeby wymień uszczelkę (uszczelki). Sprawdź luz i dokręć wszystkie zaciski śrubowe i połączenia, jeśli to konieczne. 			✓	✓	✓	
7		łapacz iskier	<ul style="list-style-type: none"> Czysty. 			✓	✓	✓	

Ogólna tabela konserwacji i smarowania

Nr	PRZEDMIOT	KONTROLA LUB KONSERWACJA	Cokolwiek będzie pierwsze ⇒	Wstępny			Każdy		
				miesiąc	1	3	6	6	12
				km (mi)	320 (200)	1300 (800)	2500 (1600)	2500 (1600)	5000 (3200)
				godziny	20	80	160	160	320
1	Wkład filtra powietrza	<ul style="list-style-type: none"> Oczyść i wymień w razie potrzeby. 	Co 20-40 godzin (częściej w obszarach mokrych lub zakurzonych)						
2	* Przedni hamulec	<ul style="list-style-type: none"> Sprawdź działanie i popraw w razie potrzeby. Sprawdź poziom płynu i ATV pod kątem wycieku płynu i skoryguj w razie potrzeby. 	✓	✓	✓	✓	✓		
		<ul style="list-style-type: none"> Wymień klocki hamulcowe. 	Zawsze kiedy zużyte						
3	* Tylny hamulec	<ul style="list-style-type: none"> Sprawdź działanie i popraw w razie potrzeby. Sprawdź luz dźwigni hamulca i pedału w razie potrzeby wyreguluj. 	✓	✓	✓	✓	✓		
		<ul style="list-style-type: none"> Wymień klocki hamulcowe. 	Kiedykolwiek noszony do granic możliwości						

Nr	PRZEDMIOT	KONTROLA LUB KONSERWACJA	Cokolwiek będzie pierwsze ⇒	Wstępny			Każdy		
				miesiąc	1	3	6	6	12
				km (mi)	320 (200)	1300 (800)	2500 (1600)	2500 (1600)	5000 (3200)
				godziny	20	80	160	160	320
4	*	Przewody hamulcowe	<ul style="list-style-type: none"> Sprawdź, czy nie ma pęknięć lub innych uszkodzeń i wymień w razie potrzeby. 	Co 4 lata					
5	*	Koła	<ul style="list-style-type: none"> Sprawdź bicie i uszkodzenia, w razie potrzeby wymień. 	√		√	√	√	
6	*	Opony	<ul style="list-style-type: none"> Sprawdź głębokość bieżnika i pod kątem uszkodzeń, w razie potrzeby wymień. Sprawdź ciśnienie powietrza, w razie potrzeby skoryguj. 	√		√	√	√	
7	*	Łożyska piasty koła	<ul style="list-style-type: none"> Sprawdź, czy nie ma luzów lub uszkodzeń i wymień w razie potrzeby. 	√		√	√	√	
8	*	Pasek klinowy	<ul style="list-style-type: none"> Sprawdź pod kątem zużycia, pęknięć lub innych uszkodzeń i wymień w razie potrzeby. 	√		√	√	√	
9	*	Łączniki podwozia	<ul style="list-style-type: none"> Upewnij się, że wszystkie nakrętki, śruby i wkręty są odpowiednio dokręcone. 	√	√	√	√	√	

Nr	PRZEDMIOT	KONTROLA LUB KONSERWACJA	Cokolwiek będzie pierwsze ⇒	Wstępny			Każdy		
				miesiąc	1	3	6	6	12
				km (mi)	320 (200)	1300 (800)	2500 (1600)	2500 (1600)	5000 (3200)
				godziny	20	80	160	160	320
10	*	Zespoły amortyzatorów	<ul style="list-style-type: none"> Sprawdź działanie i popraw w razie potrzeby. Sprawdź, czy nie ma wycieków oleju i wymień w razie potrzeby. 	√	√	√	√	√	
11		łańcuch napędowy	<ul style="list-style-type: none"> Sprawdź wielkość luzu łańcucha i wyreguluj w razie potrzeby. Sprawdź, czy nie ma pęknięć lub innych uszkodzeń i wymień w razie potrzeby. 	√	√	√	√	√	
12	*	Wał kierowniczy	<ul style="list-style-type: none"> Nasmaruj smarem na bazie mydła litowego. 			√	√	√	
13	*	Układ kierowniczy	<ul style="list-style-type: none"> Sprawdź działanie i napraw lub wymień, jeśli jest uszkodzony Sprawdź zbieżność i wyreguluj w razie potrzeby. 	√	√	√	√	√	

Nr	PRZEDMIOT	KONTROLA LUB KONSERWACJA	Cokolwiek będzie pierwsze ⇒	Wstępny			Każdy		
				miesiąc	1	3	6	6	12
				km (mi)	320 (200)	1300 (800)	2500 (1600)	2500 (1600)	5000 (3200)
				godziny	20	80	160	160	320
14	Olej silnikowy	<ul style="list-style-type: none"> Zmiana. Sprawdź ATV pod kątem wycieków oleju i w razie potrzeby napraw. 		√		√	√	√	
15	Olej do skrzyni biegów	<ul style="list-style-type: none"> Sprawdź ATV pod kątem wycieków oleju i w razie potrzeby napraw. Zmień w razie potrzeby. 		√		√	√	√	
16	* Filtr oleju silnikowego	<ul style="list-style-type: none"> Wyczyść 		√		√		√	
17	* Olej przekładni końcowej	<ul style="list-style-type: none"> Sprawdź ATV pod kątem wycieków oleju. W razie potrzeby popraw. 		√		√	√		
18	* System chłodzenia	<ul style="list-style-type: none"> .Sprawdź poziom płynu chłodzącego i ATV pod kątem wycieków płynu chłodzącego i skoryguj w razie potrzeby. 		√	√	√	√	√	
		<ul style="list-style-type: none"> Wymień płyn chłodzący 	Co 2 lata						

Nr	PRZEDMIOT	KONTROLA LUB KONSERWACJA	Cokolwiek będzie pierwsze ⇒	Wstępny			Każdy		
				miesiąc	1	3	6	6	12
				km (mi)	320 (200)	1300 (800)	2500 (1600)	2500 (1600)	5000 (3200)
				godzin y	20	80	160	160	320
1 9	*	Ruchome części i linki	<ul style="list-style-type: none"> • Smarować. 		✓	✓	✓	✓	
2 0	*	Linka systemu bezpieczeńst wa i dźwigni wyboru napędu	<ul style="list-style-type: none"> • Sprawdź działanie i wyreguluj lub wymień w razie potrzeby. 			✓	✓	✓	
2 1	*	Obudowa i linka dźwigni przepustnicy	<ul style="list-style-type: none"> • Sprawdź działanie i popraw w razie potrzeby. • Sprawdź luz linki przepustnicy i wyreguluj w razie potrzeby. • Nasmaruj obudowę i linkę przepustnicy. 	✓	✓	✓	✓	✓	

Nr	PRZEDMIOT	KONTROLA LUB KONSERWACJA	Cokolwiek będzie pierwsze ⇒	Wstępny			Każdy		
				miesiąc	1	3	6	6	12
				km (mi)	320 (200)	1300 (800)	2500 (1600)	2500 (1600)	5000 (3200)
				godziny	20	80	160	160	320
22	*	Przełączniki hamulca przedniego i tylnego	<ul style="list-style-type: none"> Sprawdź działanie i popraw w razie potrzeby. 	✓	✓	✓	✓	✓	
23	*	Światła i przełączniki	<ul style="list-style-type: none"> Sprawdź działanie i popraw w razie potrzeby. Sprawdź wiązki reflektorów. 	✓	✓	✓	✓	✓	

NOTATKA:

- Filtr powietrza wymaga częstszego serwisowania, jeśli jedziesz w wyjątkowo mokrych lub zakurzonych miejscach.
- Serwis hamulca hydraulicznego – kontrola płynu:
- Regularnie sprawdzaj i w razie potrzeby koryguj poziom płynu hamulcowego.
- Co dwa lata wymieniaj wewnętrzne elementy pompy hamulcowej i
- Zaciski i wymień płyn hamulcowy.
- Wymieniaj przewody hamulcowe co cztery lata i jeśli są pęknięte lub uszkodzone.

Olej silnikowy

Aby silnik i skrzynia biegów działały prawidłowo, utrzymuj olej silnikowy na odpowiednim poziomie, wymieniaj olej i wymieniaj filtr oleju zgodnie z tabelą okresowych przeglądów. W oleju nie tylko gromadzą się zanieczyszczenia i cząsteczki metalu, ale sam olej traci swoją smarowność, jeśli jest używany zbyt długo.

⚠ OSTRZEŻENIE

RYZYKO

Zatarcie silnika lub skrzyni biegów.

CO MOŻE SIĘ ZDARZYĆ

Może zablokować tylne koła, powodując wypadek i obrażenia.

JAK UNIKNĄĆ ZAGROŻENIA?

Nie używaj tego pojazdu z niewystarczającą ilością, zepsutym lub zanieczyszczonym olejem silnikowym.

Kontrola poziomu oleju

Poziom oleju silnikowego należy sprawdzać przed każdą jazdą. Ponadto należy wymienić olej i wymienić wkład filtra oleju w odstępach czasu określonych w karcie okresowej konserwacji i smarowania.

1. Ustaw pojazd ATV na równej powierzchni.
2. Sprawdź poziom oleju silnikowego na zimnym silniku.

NOTATKA:

Jeśli olej został właśnie wymieniony, uruchom silnik i pozwól mu pracować przez kilka minut na biegu jałowym. Powoduje to napełnienie filtra oleju olejem. Zatrzymaj silnik, a następnie odczekaj kilka minut, aż olej się uspokoi.

3. Zdejmij korek wlewu oleju silnikowego, a

następnie wytrzyj bagnet czystą szmatką.

4. Włóż bagnet do otworu wlewowego (bez wkręcania), a następnie wyjmij go ponownie, aby sprawdzić poziom oleju.

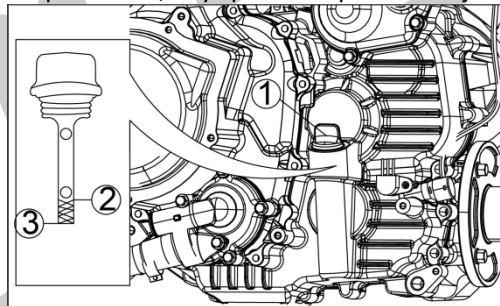

① Korek wlewu oleju ② Linia górnego poziomu

③ Linia dolnego poziomu

ZAUWAŻ

Praca silnika na wysokich obrotach zanim

olej dotrze do każdej części, może spowodować zatarcie silnika.

Praca z niewystarczającym, zepsutym lub zanieczyszczonym olejem silnikowym spowoduje przyspieszone zużycie silnika.

NOTATKA:

Jeśli poziom oleju jest zbyt wysoki, usuń nadmiar oleju przez otwór wlewu oleju za pomocą strzykawki lub innego odpowiedniego urządzenia.

NOTATKA

Jeśli silnik będzie pracował bez oleju, będzie poważnie uszkodzony.

Wymiana oleju i/lub filtra oleju

1. Ustaw pojazd ATV na równej powierzchni.
2. Uruchom silnik, rozgrzej go przez kilka minut, a następnie wyłącz.
3. Umieść miskę pod silnikiem, aby zebrać zużyty olej.
4. Zdejmij korek wlewu oleju silnikowego, a następnie wykręć śrubę spustową oleju silnikowego, aby spuścić olej ze skrzyni korbowej.

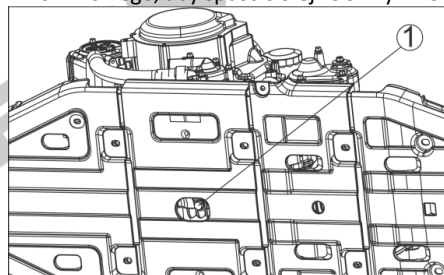

① Śruba spustowa oleju silnikowego.

5. Usun̄ panele ochronne

6. Wymij wkład filtra oleju za pomocą klucza do filtra oleju.

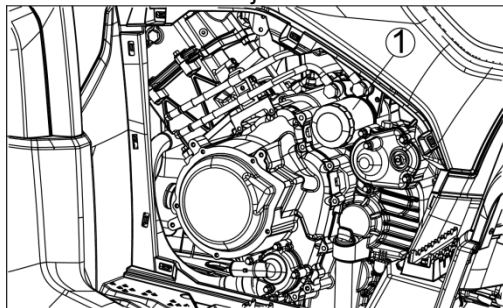

① Wkład filtra oleju

7. Nałóżyć cieką warstwę oleju silnikowego na pierścien uszczelniającą nowego wkładu filtra oleju.

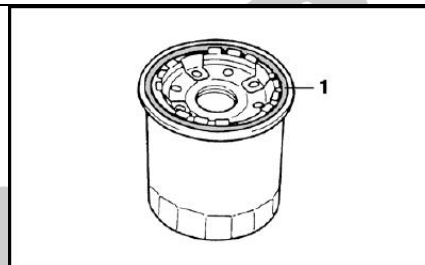

① O-ring

8. Zainstaluj panele ochronne.

9. Załóź śrubę spustową oleju silnikowego, a następnie dokręć ją zalecanym momentem.

Śruba
spustowa
oleju
silnikowego

20Nm(2.0kgf.m,15ft.lb)

10. Dodaj określoną ilość zalecanego oleju silnikowego, a następnie załóź i dokręć korek wlewu oleju silnikowego.

11. Uruchom silnik, a następnie pozostaw go przez kilka minut na biegu jałowym, sprawdzając, czy nie ma wycieków oleju. Jeśli olej wycieka, natychmiast wyłącz silnik i sprawdź przyczynę.
12. Wyłączyć silnik, odczekać co najmniej dziesięć minut, a następnie sprawdzić poziom oleju i w razie potrzeby skorygować.
13. Zainstaluj panel

OSTRZEŻENIE

RYZYKO

Niewłaściwa utylizacja zużytego oleju silnikowego.

CO MOŻE SIĘ ZDARZYĆ

Zużyty olej silnikowy jest substancją toksyczną, która może zanieczyszczać

środowisko.

JAK UNIKNĄĆ ZAGROŻENIA?

Skontaktuj się z lokalnymi władzami w celu uzyskania zatwierdzonych metod utylizacji i postępuj zgodnie z nimi przez cały czas.

Olej silnikowy

Lepkość: SAE 10W-40

Pojemność: 1.7L (gdy silnik jest całkowicie suchy)

NOTATKA

Nie dodawać do oleju żadnych dodatków chemicznych. Oleje spełniające powyższe wymagania są w pełni sformułowane i zapewniają odpowiednie smarowanie silnika.

Chociaż olej silnikowy 10W-40 jest zalecanym olejem w większości warunków,

lepkość oleju może wymagać zmiany, aby dostosować się do warunków atmosferycznych w obszarze jazdy.

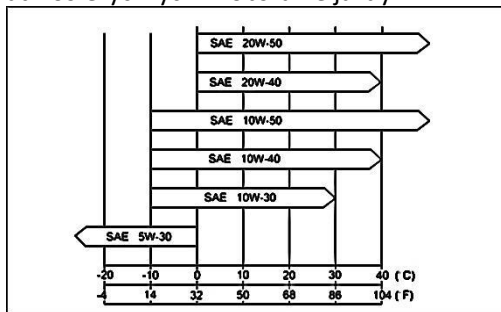

Olej przekładni końcowej (dyfra)

Olej w dyfrach musi być sprawdzany pod kątem wycieków oleju przed każdą jazdą. W przypadku wykrycia wycieku zleć sprzedawcy sprawdzenie i naprawę pojazdu ATV. Ponadto należy sprawdzić poziom oleju

przekładniowego i wymienić olej w następujących odstępach czasu określonych w tabeli okresowych przeglądów i smarowań.

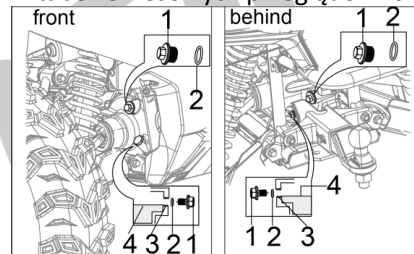

- ① Śruba wlewu oleju przekładni końcowej
- ② O-ring
- ③ Prawidłowy poziom oleju
- ④ Olej przekładni końcowej

Aby sprawdzić końcowy poziom oleju przekładniowego

1. Ustaw pojazd ATV na równej powierzchni.

NOTATKA:

Poziom oleju przekładniowego należy sprawdzić na zimnym silniku.

2. Wykręć śrubę wlewu oleju a następnie sprawdź poziom oleju w obudowie przekładni końcowej.

NOTATKA:

Upewnij się, że poziom oleju sięga otworu kontrolnego poziomu oleju.

3. Jeśli olej znajduje się poniżej krawędzi otworu wlewowego, dodaj wystarczającą ilość oleju zalecanego typu, aby podnieść go do prawidłowego poziomu.
4. Załóż śrubę wlewu oleju, a następnie dokręć ją określonym momentem.

ZAUWAŻ

Uważaj, aby nie dopuścić do przedostania się brudu lub ciał obcych do obudowy .

Moment dokręcania

Śruba kontroli poziomu oleju	20 Nm (2,0 kg fm, 15 ft.lb)
------------------------------	-----------------------------

Aby zmienić olej przekładniowy

1. Ustaw pojazd ATV na równej powierzchni.
2. Umieść miskę pod pojazdem aby zebrać zużyty olej.
3. Wykręć śrubę wlewu oleju przekładni i śrubę spustu oleju przekładni, aby spuścić olej z obudowy przekładni.

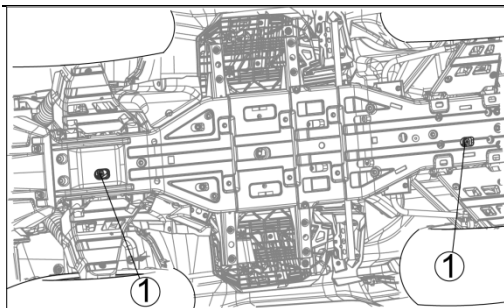

① Śruba spustowa oleju przekładni końcowej

4. Załóż śrubę spustową, a następnie dokręć ją określonym momentem.

⚠ OSTRZEŻENIE

RYZYKO

Niewłaściwa utylizacja zużytego oleju skrzyni biegów.

CO MOŻE SIĘ ZDARZYĆ

Zużyty olej do skrzyni biegów jest substancją toksyczną, która może zanieczyszczać środowisko.

JAK UNIKNĄĆ ZAGROŻENIA?

Skontaktuj się z lokalnymi władzami w celu uzyskania zatwierdzonych metod utylizacji i postępuj zgodnie z nimi przez cały czas.

Moment dokręcania

Korek spustowy	20 Nm (2,0 kg fm, 15 ft.lb)
----------------	-----------------------------

⚠ OSTRZEŻENIE

RYZYKO

Wyciek oleju na opony.

CO MOŻE SIĘ ZDARZYĆ

Może sprawić, że opony będą śliskie, co może spowodować wypadek i obrażenia.

JAK UNIKNAĆ ZAGROŻENIA?

Rozlany olej należy natychmiast zetrzeć wodą z mydłem.

Olej przekładniowy

Pojemność oleju	0,3 l
Lepkość oleju	SAE80W-90

NOTATKA

Nie dodawać do oleju żadnych dodatków chemicznych. Oleje spełniające powyższe wymagania są w pełni sformułowane i zapewniają odpowiednie smarowanie przekładni.

System chłodzenia

Chłodnica i wentylator chłodzący:

Sprawdź i wyczyść ekran i żeberka chłodnicy pod kątem zatkania przez owady lub błoto zgodnie z tabelą konserwacji okresowej. W miejscach zakurzonych chłodnicę należy czyścić częściej niż zalecany odstęp.

⚠ OSTRZEŻENIE

RYZIKO

Wentylator chłodzący włącza się automatycznie, nawet przy wyłączonym zapłonie.

CO MOŻE SIĘ ZDARZYĆ

Dotknięcie obracającego się wentylatora może spowodować obrażenia rąk.

JAK UNIKNAĆ ZAGROŻENIA?

Trzymaj ręce i ubranie z dala od łopatek wentylatora.

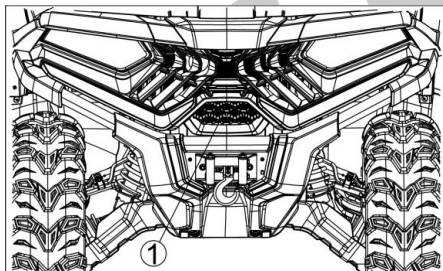

① Chłodnica

1. Wyczyść kratkę, ekran i żeberka chłodnicy z wszelkich przeszkód strumieniem wody pod niskim ciśnieniem.
2. Jeśli nie można całkowicie usunąć owadów lub błota, należy zlecić pracę serwisowi.

ZAUWAŻ

Używanie wody pod wysokim ciśnieniem, pochodzącej z myjni samochodowej, może uszkodzić żeberka chłodnicy i osłabić wydajność chłodnicy.

Nie zastaniaj ani nie zmieniaj przepływu powietrza przez chłodnicę, instalując nieautoryzowane akcesoria przed chłodnicą lub za wentylatorem chłodzącym. Zakłócenie przepływu powietrza w chłodnicy może prowadzić do przegrzania, a w konsekwencji do uszkodzenia silnika.

Płyn chłodzący:

Płyn chłodzący pochłania ciepło z silnika

i przekazuje je do powietrza przy chłodnicy. Niski poziom płynu chłodzącego może spowodować przegrzanie silnika i jego uszkodzenie. Sprawdzaj poziom płynu chłodzącego każdego dnia przed uruchomieniem pojazdu, a jeśli poziom jest niski, uzupełniaj płyn chłodzący. Wymień płyn chłodzący zgodnie z tabelą konserwacji okresowej.

Kontrola poziomu płynu chłodzącego

1. Ustaw pojazd na równym podłożu.
2. Sprawdź poziom płynu chłodzącego za pomocą wskaźnika poziomu płynu chłodzącego na zbiorniku wyrównawczym. Poziom płynu chłodzącego powinien znajdować się między znakami „MAX” i „MIN”.

NOTATKA

Sprawdź poziom, gdy silnik jest zimny (temperatura otoczenia).

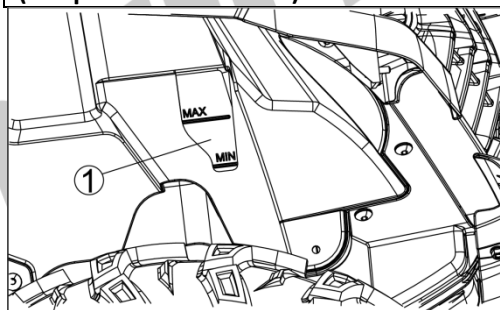

① Zbiornik wyrównawczy

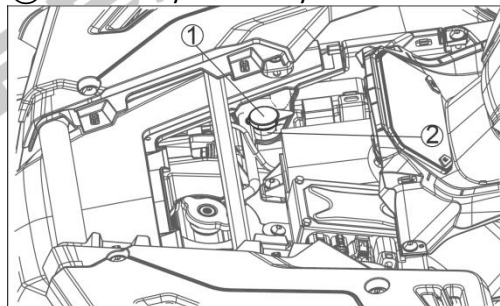

Zbiornik wyrównawczy.

3. Jeśli ilość płynu chłodzącego jest niewystarczająca, zdejmij korek ze zbiornika rezerwowego i dolej płynu chłodzącego przez otwór wlewu - do oznaczenia „MAX”. Załóż nasadkę.

Zalecane chłodziwa

Miękka woda 50%: Chłodziwo 50% (5 : 5)

Zalecane chłodziwo:

Płyn chłodzący typu stałego (glikol etylenowy plus chemikalia będące inhibitorami korozji i rdzy do silników aluminiowych i chłodnic).

NOTATKA

W sytuacji awaryjnej do zbiornika zapasowego chłodziwa można dodać samą wodę, jednak należy jak najszybciej przywrócić właściwy stosunek mieszanki poprzez dodanie koncentratu przeciw zamarzaniu.

W dostarczonym układzie chłodzenia jest zalany środek zapobiegający zamarzaniu. Ma kolor zielony i zawiera glikol etylenowy. Jest mieszany w 30% i ma temperaturę zamarzania -15°C (5°F).

ZAUWAŻ

Jeśli płyn chłodzący musi być często dodawany lub zbiornik rezerwowy jest całkowicie suchy, prawdopodobnie w układzie jest wyciek. Zleć sprawdzenie układu chłodzenia przez autoryzowanego sprzedawcę.

Sprawdzanie świec

Standardowa świeca zapłonowa jest pokazana w tabeli. Świece zapłonowe należy wyjąć zgodnie z tabelą konserwacji okresowej w celu czyszczenia, kontroli i resetowania szczeliny świecy.

Konserwacja

Jeśli świece są zaolejone lub mają na nagar, wyczyść je. Świece mogą być również czyszczone przy użyciu rozpuszczalnika o wysokiej temperaturze zapłonu i niemetalowej szczotki (nylonu itp.). Jeśli elektrody świec zapłonowych są skorodowane lub uszkodzone lub jeśli izolator jest pęknięty, wymień świece.

Aby wyjąć świecę zapłonową

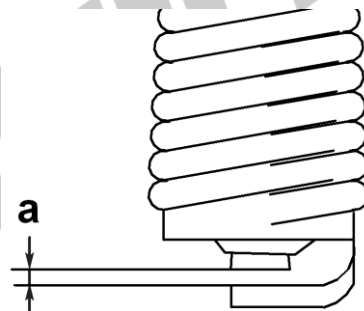

a) szczelina

1. Zdejmij fajkę świecy zapłonowej.
2. Wykręć i wyjmij świecę zapłonową za pomocą klucza do świec.

Aby sprawdzić świecę zapłonową

1. Sprawdź, czy porcelanowy izolator wokół elektrody środkowej świecy zapłonowej ma kolor od średnio do jasnobrązowego (idealny kolor - pojazd ATV jeździ normalnie).

OSTRZEŻENIE

RYZYKO

Gorąca rura wydechowa.

CO MOŻE SIĘ ZDARZYĆ

Może sparzyć ręce.

JAK UNIKNAĆ ZAGROŻENIA?

Najpierw sprawdź rurę wydechową, a jeśli jest gorąca, poczekaj, aż ostygnie.

NOTATKA

Jeśli świeca zapłonowa ma wyraźnie inny kolor, silnik może działać nieprawidłowo. Nie próbuj samodzielnie diagnozować takich problemów. Zamiast tego poproś dealera o sprawdzenie pojazdu ATV.

2. Sprawdź świecę zapłonową pod kątem erozji elektrody i nadmiernego nagaru lub innych osadów i wymień ją, jeśli to konieczne.

Aby zainstalować świecę zapłonową

1. Zmierz szczelinę świecy zapłonowej za pomocą miernika i, jeśli to konieczne, dostosuj szczelinę do specyfikacji.

Szczelina świecy zapłonowej:
0,7-0,9 mm

2. Oczyść powierzchnię uszczelki świecy zapłonowej i jej powierzchnię współpracującą, a następnie zetrzyj wszelkie zabrudzenia z gwintów świecy zapłonowej.
3. Zamontuj świecę zapłonową za pomocą klucza do świec zapłonowych i dokręć ją zadany momentem.

Moment dokręcania:
12,5 Nm

4. Załóż nasadkę (fajkę) świecy zapłonowej.

Czyszczenie filtra powietrza

Zatkany filtr powietrza ogranicza wlot powietrza do silnika, zwiększa zużycie paliwa, zmniejsza moc silnika i powoduje zanieczyszczenie świecy zapłonowej.

OSTRZEŻENIE

RYZIKO

Zatkany filtr powietrza.

CO MOŻE SIĘ ZDARZYĆ

Może pozwolić na przedostawanie się brudu i kurzu do gaźnika i blokowanie przepustnicy. Może to spowodować wypadek.

JAK UNIKNĄĆ ZAGROŻENIA?

Czyść filtr powietrza regularnie i zgodnie z instrukcjami w tej sekcji.

ZAUWAŻ

Zatkany filtr powietrza może umożliwić przedostawanie się brudu i kurzu do silnika, powodując nadmierne zużycie i prawdopodobnie uszkodzenie silnika.

Wkład filtra powietrza należy czyścić zgodnie z tabelą konserwacji okresowej. W miejscach zakurzonych element należy czyścić częściej niż zalecany interwał. Po przejechaniu w deszczu lub po błotnistych drogach wkład należy natychmiast wyczyścić.

Czyszczenie wkładu

1. Zdejmij siedzenie.
2. Obróć w lewo i zdejmij pokrywę obudowy filtra powietrza.

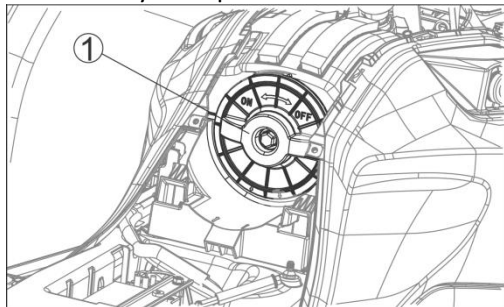

1. Pokrywa obudowy filtra powietrza
3. Wyciągnij wkład i ramkę z obudowy filtra powietrza.

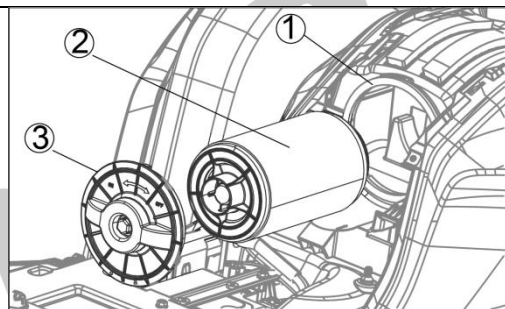

1. Obudowa filtra powietrza
2. Filtr powietrza
3. Pokrywa obudowy filtra powietrza

NOTATKA:

Sprawdź wnętrze kanału wlotowego i gaźnika pod kątem zabrudzeń. W przypadku zabrudzenia dokładnie wyczyść kanał wlotowy i gaźnik. Może być również konieczna wymiana filtra powietrza i uszczelnienie obudowy filtra powietrza i przewodu wlotowego.

4. Wsuń czysty, niestrzępiący się ręcznik do przewodu wlotowego, aby zapobiec przedostawaniu się brudu lub innych ciał obcych.
5. Wytrzyj wnętrze obudowy filtra powietrza czystym wilgotnym ręcznikiem.

OSTRZEŻENIE

RYZIKO

Brud lub kurz dostał się do gaźnika.

CO MOŻE SIĘ ZDARZYĆ

Może spowodować blokadę przepustnicy. Może to spowodować wypadek.

JAK UNIKNAĆ ZAGROŻENIA?

Pamiętaj, aby po wyjęciu wkładu zakryć otwór filtra powietrza do gaźnika. Wyczyść obudowę filtra powietrza zgodnie z opisem.

ZAUWAŻY

Jeśli brud dostanie się do silnika, nastąpi nadmierne zużycie silnika i prawdopodobnie uszkodzenie silnika.

6. Wyczyść wkład w kąpielii z rozpuszczalnikiem o wysokiej temperaturze zapłonu za pomocą miękkiej szczotki z włosia.

⚠ OSTRZEŻENIE

RYZYKO

Czyszczenie wkładu filtra powietrza benzyną lub rozpuszczalnikiem o niskiej temperaturze zapłonu.

CO MOŻE SIĘ ZDARZYĆ

Rozpuszczalniki benzyna lub rozpuszczalniki o niskiej temperaturze zapłonu są wyjątkowo łatwopalne i mogą być wybuchowe w pewnych warunkach.

Pożar lub eksplozja może spowodować poważne obrażenia lub śmierć.

JAK UNIKNĄĆ ZAGROŻENIA?

Do czyszczenia wkładu filtra powietrza użyj rozpuszczalnika o wysokiej temperaturze zapłonu. Nigdy nie używaj benzyny ani rozpuszczalników o niskiej temperaturze zapłonu.

Wyczyść wkład w dobrze wentylowanym miejscu wolnym od źródeł ognia lub iskier; obejmuje to każde urządzenie z lampką kontrolną.

7. Wyciśnij go do sucha w czystym ręczniku. Nie wykręcaj wkładu ani nie susz go; wkład może ulec uszkodzeniu.

-
8. Sprawdź wkład pod kątem widocznych uszkodzeń. Jeśli jest rozdarty, przebity lub stwardniały, wymień go. Po oczyszczeniu nasączyć wkład wysokiej jakości olejem do filtra powietrza, wycisnąć nadmiar, a następnie zawinąć w czystą szmatkę i wycisnąć do sucha. Uważaj, aby nie rozerwać filtra.
 9. Zainstaluj wkład na wewnętrznej metalowej siatce.
 10. Zamontuj wkład filtra powietrza do ramy wkładu
 11. Zamontuj wkład w obudowie filtra powietrza.
 12. Mocno zaciśnij pokrywę obudowy filtra powietrza.
 13. Zainstaluj siedzenie.

Regulacja gaźnika (tylko wersja gaźnikowa)

Gaźnik jest główną częścią silnika i wymaga bardzo złożonej regulacji. Większość regulacji należy pozostawić swojemu dealerowi, który jest w tym profesjonalny i doświadczony. Jednak regulacja biegu jałowego może być wykonywana przez właściciela w ramach zwykłej rutynowej konserwacji.

Regulacja prędkości biegu jałowego

1. Uruchom silnik i rozgrzej go przez kilka minut przy obrotach 1000 do 2000 obr/min. Okresowo zwiększaj obroty silnika od 4000 do 5000 obr/min. Silnik jest ciepły, gdy szybko reaguje na

przepustnicę.

2. Podłącz obrotomierz i ustaw bieg jałowy na określoną prędkość biegu jałowego, regulując śrubę ogranicznika przepustnicy. Wkręć śrubę, aby zwiększyć prędkość silnika, a wykręć, aby zmniejszyć prędkość silnika.

Regulacja luzu zaworowego

Prawidłowy luz zaworowy zmienia się wraz z użytkowaniem, co prowadzi do nieprawidłowego dootywu paliwa/powietrza lub hałasu z silnika. Aby temu zapobiec, należy okresowo regulować luz zaworowy. Tę regulację należy jednak pozostawić profesjonalnemu serwisantowi.

Łapacz iskier

Ten pojazd jest wyposażony w łapacz iskier. Musi być odpowiednio konserwowany, aby zapewnić jego skuteczność. Zgodnie z tabelą konserwacji okresowej wyczyść łapacz iskier.

OSTRZEŻENIE

RYZYKO

Nieprawidłowo zainstalowany łapacz iskier.

CO MOŻE SIĘ ZDARZYĆ

Może uwalniać iskry, które mogą spowodować pożar.

JAK UNIKNĄĆ ZAGROŻENIA?

Upewnij się, że łapacz iskier/tłumik i korek spustowy są prawidłowo zainstalowane.

1. Wykręć śrubę z tłumika.

⚠ OSTRZEŻENIE

RYZIKO

Gorący tłumik.

CO MOŻE SIĘ ZDARZYĆ

Może sparzyć ręce.

JAK UNIKNĄĆ ZAGROŻENIA?

Podczas czyszczenia łapacza iskier należy nosić rękawice. Podczas tej procedury silnik musi być uruchomiony.

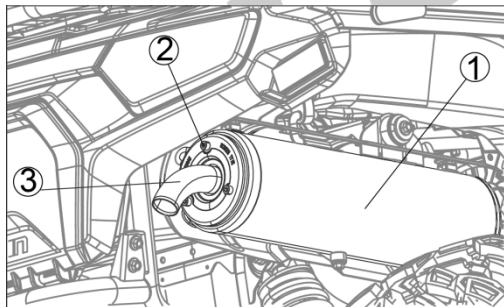

- ① Tłumik
- ② Śruba
- ③ Łapacz iskier

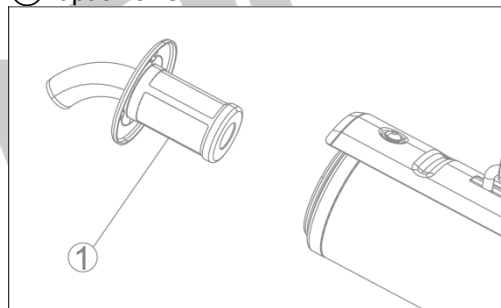

- ① Łapacz iskier
2. Na otwartej przestrzeni, z dala od materiałów palnych, uruchom silnik, gdy skrzynia biegów znajduje się w położeniu neutralnym.

⚠ OSTRZEŻENIE

RYZIKO

Czyszczenie łapacza iskier w pobliżu materiałów palnych.

CO MOŻE SIĘ ZDARZYĆ

Może spowodować pożar powodujący oparzenia.

JAK UNIKNĄĆ ZAGROŻENIA?

Nigdy nie uruchamiaj silnika ze zdemontowanym łapaczem iskier w pobliżu materiałów palnych. Podczas czyszczenia emitowane są gorące cząstki węgla.

3. Podnoś i obniżaj prędkość silnika, stukając w tłumik gumowym młotkiem, aż cząsteczki węgla zostaną usunięte z tłumika.

⚠ OSTRZEŻENIE

RYZIKO

Praca silnika w pomieszczeniu bez wentylacji.

CO MOŻE SIĘ ZDARZYĆ

Wdychanie spalin prowadzi do zatrucia tlenkiem węgla, uduszenia i śmierci. Gazy spalinowe zawierają tlenek węgla; bezbarwny, bezwonny, trujący gaz.

JAK UNIKNĄĆ ZAGROŻENIA?

Nie uruchamiaj silnika w zamkniętym pomieszczeniu, takim jak garaż.

4. Zatrzymaj silnik.
5. Zamontuj łapacz iskier na swoim miejscu i dokręć śrubę łapacza iskier odpowiednim momentem. Moment dokręcania

Śruba łapacza iskier	11 Nm
----------------------	-------

Dźwignia zmiany biegów

ZAUWAŻ

Przed zmianą biegów należy zatrzymać maszynę i przestawić dźwignię przepustnicy do pozycji zamkniętej, aż prędkość silnika osiągnie określoną prędkość biegu jałowego. W przeciwnym razie transmisja może ulec uszkodzeniu.

1. Sprawdź działanie dźwigni przed uruchomieniem silnika.
2. Upewnij się, że przesuwasz dźwignię zmiany biegów w położenie „N” w prowadnicy zmiany biegów.
3. Przekręć kluczyk w stacyjce do pozycji „ON” i sprawdź, czy zapala się neutralna lampka kontrolna.

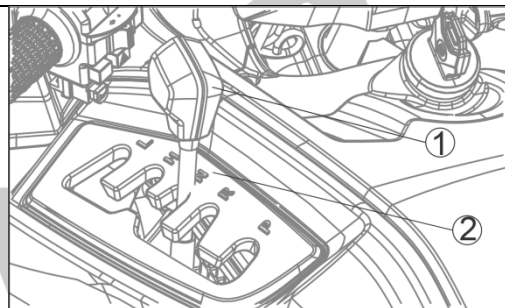

- ① Dźwignia zmiany biegów
- ② Pozycja „N”

▲ OSTRZEŻENIE

RYZYKO

Praca z nieprawidłowo wyregulowaną dźwignią wyboru jazdy.

NIEBEZPIECZEŃSTWO - CO MOŻE SIĘ ZDARZYĆ

Możesz stracić kontrolę nad zmianą biegów, co prowadzi do wypadku.

JAK UNIKNĄĆ ZAGROŻENIA?

Przed uruchomieniem silnika upewnij się, że przesuwając dźwignię zmiany biegów do pozycji „N”, a wskaźnik neutralny zapala się.

Regulacja dźwigni zmiany biegów

1. Przekręć kluczyk w stacyjce do pozycji ON i upewnij się, że wyłącznik silnika jest w pozycji OFF "☒".

2. Poluzuj nakrętki zabezpieczające prętą. Zmienić bieg na neutralny, przesuując dźwignię zmiany biegów i/lub obracając drążek. (Zaświeci się wskaźnik neutralny.)

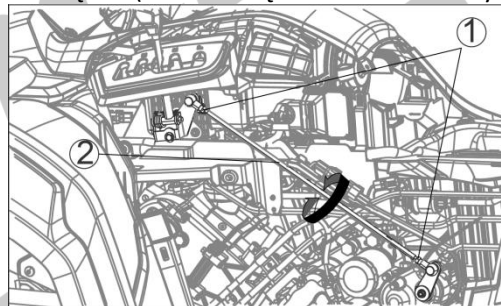

- ① Nakrętki zabezpieczające
- ② Wędką

3. Zapewnij standardową końcówkę/śrubokręt krzyżakowy (zestaw narzędzi) i wprowadź standardową końcówkę/krzyżak śrubokręt przez ramię zmiany biegów do otworu

-
- indeksującego w pokrywie obudowy skrzyni biegów.
- Obróć drążek zgodnie z ruchem wskazówek zegara lub przeciwnie do ruchu wskazówek zegara, aż dźwignia wyboru napędu znajdzie się w pozycji „N” prowadnicy zmiany biegów i dokręć nakrętki zabezpieczające.
 - Po dokonaniu regulacji uruchom silnik i przetestuj pojazd ATV, aby upewnić się, że dźwignia wyboru napędu działa prawidłowo.

Przekładnia z napędem pasowym (CVT)

Pojazd jest wyposażony w przekładnię bezstopniową z napędem pasowym (CVT). Ten automatyczny układ napędowy, choć prosty w obsłudze, wymaga okresowych

przeглядów, ponieważ pasek napędowy zużywa się podczas normalnego użytkowania

Inspekcję powinien przeprowadzić autoryzowany sprzedawca.

Wymagania dotyczące okresowych przeглядów paska napędowego Zaniedbanie, nadużycie lub brak konserwacji przekładni może spowodować uszkodzenie i awarię paska.

Kontrola paska napędowego przekładni jest wymagana co najmniej co 2000 km (1 200 mil) lub co rok użytkowania, w zależności od tego, co nastąpi wcześniej, ponieważ paski napędowe zużywają się podczas normalnego użytkowania. Częstsze przeгляды są konieczne, jeśli pojazd jest intensywnie eksploatowany. W przypadku

nadmiernego ślizgania się paska nie jeździć pojazdem, dopóki uszkodzone elementy nie zostaną naprawione.

OSTRZEŻENIE

RYZIKO

Ruchome części są odsłonięte po zdjęciu pokrywy przemiennika momentu obrotowego.

CO MOŻE SIĘ ZDARZYĆ

Ruchome części mogą spowodować poważne obrażenia ciała i/lub zahaczyć o ubranie i spowodować obrażenia.

JAK UNIKNĄĆ ZAGROŻENIA?

Nigdy nie jeździj pojazdem bez zamontowanej pokrywy przekładni CVT

Przyczyny przyspieszonego zużycia paska

Unikaj trudnych warunków użytkowania,

aby uzyskać maksymalną żywotność paska i zapobiec przyspieszonemu zużyciu paska i jego pogorszeniu.

1. Prowadzenie długi czas pojazdu podczas pokonywania wzniesień, przewożenia ciężkich ładunków lub ciągnięcia przyczepy.
2. Przekroczenie maksymalnego obciążenia pojazdu lub masy przyczepy.
3. Jazda w błocie lub wodzie głębszej niż zalecana.
4. Jazda w ekstremalnie zapyłonych warunkach.
5. Ciągła jazda z nadmiernym poślizgiem paska.
6. Nieumiejętność używania dźwigni hamulca nożnego i ręcznego podczas zjeżdżania ze wzniesienia.

7. Oznaki nadmiernego poślizgu paska

Nadmierny poślizg przyspieszy zużycie paska i doprowadzi do awarii. W przypadku nadmiernego poślizgu, nie kontynuuj jazdy, dopóki wszystkie uszkodzone elementy nie zostaną naprawione. Uwaga na:

1. Zapach palonej gumy.
2. Widoczny biały dym.
3. Powolne przyspieszanie lub utrata mocy.
4. Obroty silnika są wyższe niż kiedyś przy tej samej prędkości pojazdu.
5. Wibracje silnika.

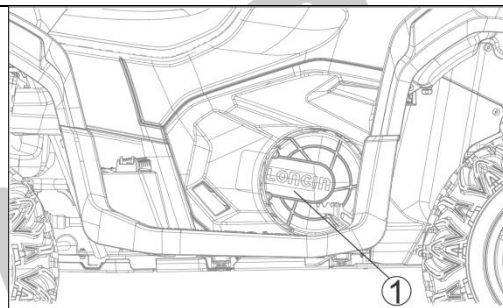

① Przekładnia pasowa (CVT)

Hamulce

Zużycie tarcz i klocków hamulcowych jest automatycznie kompensowane i nie ma wpływu na działanie dźwigni hamulca i pedału. Na hamulcach nie ma części wymagających regulacji.

▲ OSTRZEŻENIE

RYZYKO

Powietrze w przewodzie hamulcowym.

CO MOŻE SIĘ ZDARZYĆ

Może sprawić, że hamulec będzie miękki. Może to spowodować zmniejszenie skuteczności hamowania lub awarię hamulców i doprowadzić do wypadku.

JAK UNIKNĄĆ ZAGROŻENIA?

Jeśli skok dźwigni hamulca jest zbyt duży lub hamulec wydaje się nieprzyjemny w użyciu, natychmiast poproś autoryzowanego sprzedawcę o sprawdzenie go.

Kontrola zużycia hamulców

Zgodnie z tabelą przeglądów okresowych, sprawdź hamulce pod kątem zużycia. W przypadku każdego zacisku przedniego hamulca tarczowego, jeśli grubość jednego z klocków jest mniejsza niż

1 mm, należy wymienić oba klocki w zacisku jako komplet. W przypadku zacisku tylnego hamulca tarczowego, jeśli grubość klocka jest mniejsza niż 1,5 mm, wymień klocki w zacisku. Kontrola zużycia klocka i wymiana klocka powinny być wykonywane przez autoryzowanego sprzedawcę.

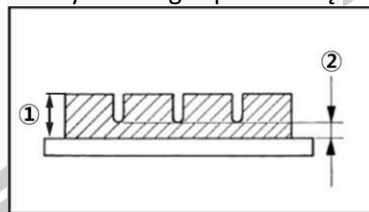

① Grubość wykładziny ② 1,5 mm (0,04 cala)

Płyn do hamulców tarczowych

Zgodnie z tabelą przeglądów okresowych sprawdź poziom płynu hamulcowego w zbiornikach płynu hamulcowego przedniego i tylnego oraz wymień płyn hamulcowy. Płyn hamulcowy należy również wymienić, jeśli zostanie zanieczyszczony brudem lub wodą.

Zapotrzebowanie na płyn

Używaj płynu hamulcowego do bardzo dużych obciążeń tylko z pojemnika oznaczonego DOT4.

żadną pomalowaną powierzchnię. Uszkodzi farbę. W przypadku rozlania płynu hamulcowego należy go natychmiast spłukać wodą.

ZAUWAŻ

Nie rozlewać płynu hamulcowego na

⚠ OSTRZEŻENIE

RYZYKO

Zanieczyszczony płyn hamulcowy.

CO MOŻE SIĘ ZDARZYĆ

Może zmniejszyć skuteczność hamowania lub spowodować awarię hamulców, prowadzącą do wypadku.

JAK UNIKNĄĆ ZAGROŻENIA?

Nie używaj płynu hamulcowego z pojemnika, który był otwarty lub nie był zamykany przez długi czas. Płyn absorbuje wilgoć i może być zanieczyszczony kurzem i brudem.

⚠ OSTRZEŻENIE

RYZYKO

Uszkodzone lub nieszczelne przewody i złączki hamulcowe.

CO MOŻE SIĘ ZDARZYĆ

Może spowodować awarię hamulców prowadzącą do wypadku.

JAK UNIKNĄĆ ZAGROŻENIA?

Regularnie sprawdzaj poziom płynu hamulcowego.

Wymień uszkodzone lub nieszczelne przewody hamulcowe i złączki.

Serwisuj układ hamulcowy zgodnie z tabelą przeglądów okresowych.

Kontrola i smarowanie linek

Działanie i stan wszystkich linek sterujących należy sprawdzać przed każdą jazdą, a linki i końcówki linek należy w razie potrzeby nasmarować. Jeśli linka jest uszkodzona lub nie porusza się płynnie, poproś sprzedawcę o sprawdzenie lub wymianę.

ZAUWAŻ
Korozja może wystąpić, gdy pancerze linek ulegną uszkodzeniu, a linki ulegną postrzępieniu lub załamaniu, co może ograniczyć działanie elementów sterujących i doprowadzić do wypadku lub obrażeń. Często sprawdzaj linki. Wymień uszkodzone.

Demontaż koła

1. Podnieś koło, umieszczając odpowiedni podnośnik i stojak zabezpieczający pod ramą.
2. Odkręć i zdejmij nakrętki z koła.
3. Zdejmij koło

Instalacja koła

Podczas montażu koła należy odwrócić procedurę demontażu.

Dokręć śruby koła zalecanym momentem obrotowym.

Bateria

Sprawdź wygląd elektrod pod kątem korozji oraz ewentualne wycieki elektrolitu.

Uzupełnianie płynu w akumulatorze

Źle utrzymany akumulator szybko rozładowuje się. Akumulator należy sprawdzać co najmniej raz w miesiącu.

1. Gdy maszyna nie będzie używana przez miesiąc lub dłużej, odłącz przewód ujemny (-) i przewód dodatni (+), a następnie wyjmij akumulator i umieść go w chłodnym, ciemnym miejscu. Przed ponownym użyciem należy dokładnie naładować baterię.
2. Jeżeli akumulator ma być przechowywany przez okres dłuższy niż podany powyżej, należy co najmniej raz w miesiącu sprawdzić napięcie znamionowe i naładować akumulator.

3. Zawsze upewnij się, że połączenia są prawidłowe podczas wkładania akumulatora z powrotem do maszyny. Upewnij się, że wąż odpowietrzający jest prawidłowo podłączony i nie jest uszkodzony ani zatłoczony.

Wymiana bezpiecznika

1. Skrzynka bezpieczników znajduje się pod siedzeniem.
2. Jeśli bezpiecznik jest przepalony, wyłącz wyłącznik główny i załóż nowy bezpiecznik o określonym natężeniu. Następnie włącz przetłączniki. Jeśli bezpiecznik natychmiast ponownie się przepali, skonsultuj się ze sprzedawcą. .

Wykresy rozwiązywania problemów

1. Paliwo

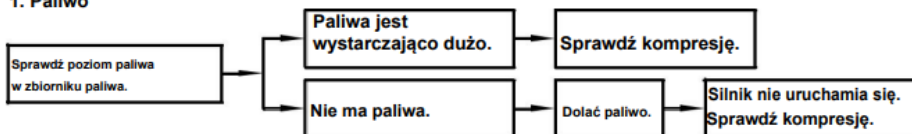

2. Kompresja

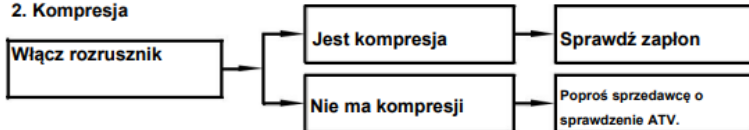

3. Zapłon

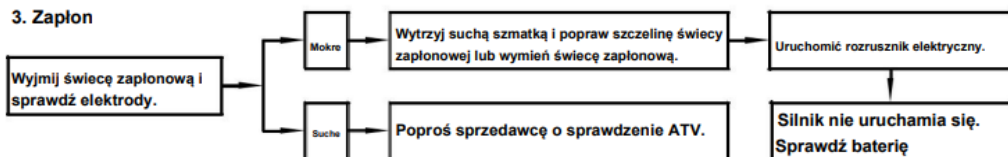

4. Bateria

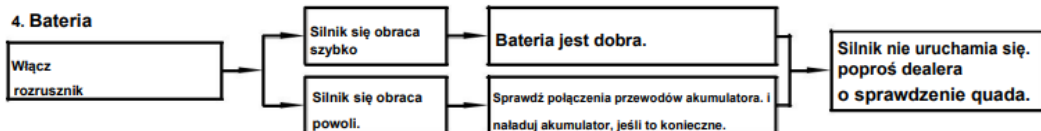

Wyłącz

CZYSZCZENIE I PRZECHOWYWANIE

Czyszczenie

Częste, dokładne czyszczenie Twojej maszyny nie tylko poprawi jej wygląd, ale poprawi ogólną wydajność i wydłuży żywotność wielu elementów.

1. Przed czyszczeniem maszyny.
 - a. Zatkaj koniec rury wydechowej, aby zapobiec przedostawaniu się wody. Można użyć plastikowej torby i mocnej gumki.
 - b. Upewnij się, że świeca zapłonowa i wszystkie korki wlewu są prawidłowo zamontowane.
2. Jeśli obudowa silnika jest bardzo tłusta, nałóż odtłuszczacz za pomocą pędzla. Nie nakładaj środka odtłuszczającego na osie kół.
3. Spłucz brud i odtłuszczacz węzem ogrodowym. Używaj tylko minimalnego ciśnienia, aby wykonać pracę.
4. Po spłukaniu większości zabrudzeń, umyj wszystkie powierzchnie ciepłą wodą i łagodnym mydłem typu detergent. Starą szczoteczka do zębów lub szczoteczka do butelek przydaje się w trudno dostępnych miejscach.
5. Natychmiast spłucz maszynę czystą wodą i osusz wszystkie powierzchnie irchą, czystym ręcznikiem lub szmatką.

-
6. Wyczyść siedzenie środkiem do czyszczenia tapicerki winylowej, aby pokrycie było elastyczne i lśniące.
 7. Wosk samochodowy może być nakładany na wszystkie powierzchnie malowane i chromowane. Unikaj kombinacji środków czyszczących i wosków. Wiele z nich zawiera materiały ściernie, które mogą uszkodzić lakier lub wykończenie ochronne. Po zakończeniu uruchom silnik i pozostaw na kilka minut na biegu jałowym.

Magazynowanie

Długoterminowe przechowywanie (60 dni lub dłużej) maszyny wymaga pewnych procedur ochronnych, aby zabezpieczyć pojazd przed uszkodzeniem. Po całkowitym oczyszczeniu maszyny przygotuj się do przechowywania w następujący sposób:

1. Napełnij zbiornik paliwa świeżym paliwem
2. Wyjmij świecę zapłonową, wlej około jednej łyżki stołowej oleju silnikowego SAE 10W30 lub 20W40 do otworu na świecę zapłonową i ponownie zamontuj świecę zapłonową. Uziemić przewód świecy zapłonowej i kilkakrotnie obrócić silnik, aby pokryć ścianki cylindra olejem.
3. Nasmaruj wszystkie linki sterujące.
4. Podlewaj ramę, aby podnieść wszystkie koła z ziemi.
5. Zamknij plastikową torbę wylot rury wydechowej, aby zapobiec przedostawaniu się wilgoci.

-
6. W przypadku przechowywania w wilgotnej lub słonej atmosferze, pokryj wszystkie odsonięte powierzchnie metalowe cienką warstwą oleju. Nie nakładaj oleju na żadne części gumowe ani pokrycie siedzenia.
 7. Wyjmij baterię i naładuj ją. Przechowuj go w suchym miejscu i ładuj raz w miesiącu. Nie przechowuj baterii w bardzo ciepłym lub zimnym miejscu (poniżej 0°C(30°F) lub więcej niż 30°C(90°F)).

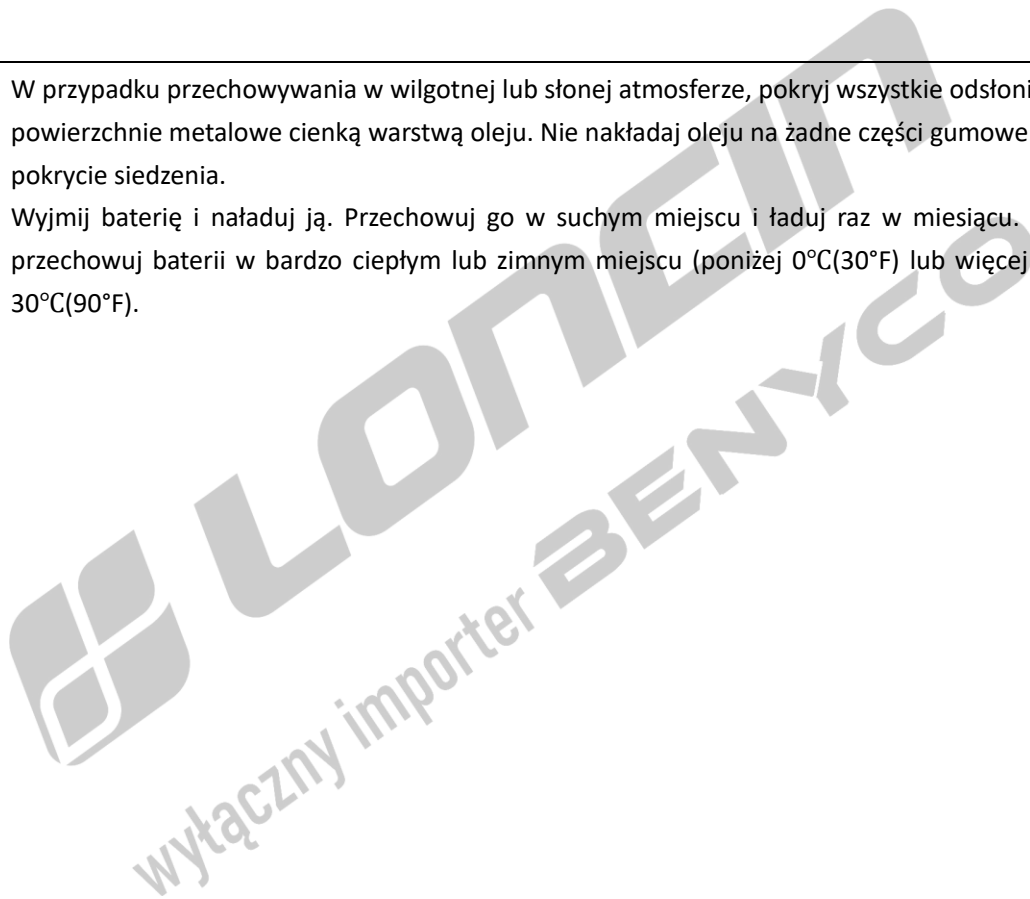

SPECYFIKACJA

Model	GC700	GC700L
Wymiar:		
Długość całkowita	2,040mm (80.3 in)	2,220 mm (87.4in)
Szerokość całkowita	1,180mm (46.5 in)	1,180 mm (46.5 in)
Całkowita wysokość (opony 22cale)	1,240mm (48.8 in)	1385 mm (54.5 in)
Wysokość siedziska (opony 22cale)	8,90mm (35.0 in)	8,90 mm (35.0 in)
Rozstaw osi	1,300mm (51.2 in)	1,480 mm (58.3 in)
Min. prześwit	280mm (11.0 in)	280 mm (11.0 in)
Minimalny promień skrętu	3,600mm (163.8 in)	4,160 mm (163.8 in)
Waga podstawowa:	365kg(805 lb)	395 kg (871 lb)
Silnik:		
Typ	LX1102MU	LX1102MU
Układ cylindrów	1 cylinder	1 cylinder
Pojemność	686 cm3	686 cm3
Skok × średnica	102×84 mm	102×84 mm
Stopień sprężania	9.7 : 1	9.7 : 1
System rozruchowy	Rozrusznik elektryczny	Rozrusznik elektryczny
System smarowania:	Mieszany	Mieszany

SPECYFIKACJA

Model	GC700	GC700L
Ilość osób	1 osoba	2 osoby
Ilość oleju silnikowego w skrzyni korbowej	2,3L	2,3L
Pojemność zbiornika paliwa	25litrów	25litrów
Rozrusznik	Elektryczny	Elektryczny
Skrzynia biegów	Cvt	Cvt
Zawieszenie przednie	Podwójne wahacze	Podwójne wahacze
Zawieszenie tylne	Wahacz	Wahacz
Hamulce przednie/tylne	Hamulec tarczowy	Hamulec tarczowy
Przednie opony	25×8-10 lub 26×9-10	25×8-10 lub 26×9-10
Tylne opony	25 x 8 - 12lub 26×10-12	25 x 8 - 12lub 26×10-12
Ciśnienie	Ciśnienie w oponach jest pokazane na oponie	Ciśnienie w oponach jest pokazane na oponie
Ładowność	230kg	230kg
Bateria	12V-32Ah	12V-32Ah

Ewidencja konserwacji

Kopie zleceń pracy i/lub rachunków za zakupione i zainstalowane części będą wymagane w celu udokumentowania konserwacji przeprowadzonej zgodnie z gwarancją. Poniższa tabela jest drukowana tylko jako przypomnienie, że wymagane są prace konserwacyjne. Nie jest to akceptowalny dowód prac konserwacyjnych.

INTERWAŁ KONSERWACJI			DATA USŁUGI	PRZEBIEG	NAZWA I ADRES DEALERA SERWISOWEGO	UWAGI
miesiąc	km (mile)	godziny				
1	320(200)	20				
3	1300(800)	80				
6	2500(1600)	160				
12	5000(3200)	320				
18	7500(4800)	480				
24	10000 (6400)	640				
30	12500(8000)	800				
36	15000(9600)	960				
42	17500(11200)	1120				
48	20000(12800)	1280				
54	22500(14400)	1440				
60	25000 (16000)	1600				

